

# DS18®

## OWNER'S MANUAL

MANUAL DEL USUARIO

## RZR-KP6BT

POLARIS RZR FRONT KICK PANEL PODS WITH  
6.5" ACTIVE SPEAKERS AND BLUETOOTH®

PODS CON ALTAVOCES ACTIVOS DE 6.5" Y  
BLUETOOTH® PARA EL PANEL FRONTAL  
DE LOS PIES DEL POLARIS RZR



 Bluetooth™



**SPECIALLY  
DESIGNED FOR  
POLARIS**



  **FOR ALL  
ELEMENTS** 

ENGLISH | ESPAÑOL



# RZR-KP6BT

## POLARIS RZR FRONT KICK PANEL PODS WITH 6.5" ACTIVE SPEAKERS AND BLUETOOTH®

### PODS CON ALTAVOCES ACTIVOS DE 6.5" Y BLUETOOTH® PARA EL PANEL FRONTAL DE LOS PIES DEL POLARIS RZR

Enhance your Polaris RZR's sound quality with the RZR-KP6BT! This Polyethylene Front Kick Panel Enclosure includes a 6.5" water-resistant speaker with built-in amplifier and Bluetooth Audio Streaming, tailored exclusively for your RZR. Engineered in pairs for both Driver and Passenger sides, the enclosure features an elegant black textured finish that harmonizes perfectly with the RZR's factory look. Effortless installation is guaranteed, utilizing the provided bolts and brackets for a precise fit.

#### FEATURES

- Includes 6.5" Water-Resistant DS18 Speakers.
- Built-In 300W MAX power amplifier.
- Supports Bluetooth® Audio Streaming From Any Device.
- External Amplifier Output to add Subwoofer or Rear audio.
- Complementary 3.5mm Jack Auxiliary input.
- Works with MXRC remote control. (Sold separately)
- Pods Sold as a Set for Driver and Passenger Sides.
- Easy to install with all hardware and wiring included.
- OFC tinned wiring for more power handling and durability.
- Check the included Fit Guide.
- Coated Metal Bracket for better resistance to the elements.
- Black Texture finishes like OEM Plastics.
- Durable (PE) waterproof enclosure with UV Protection.
- Sealed Type Enclosure.

#### WHAT'S IN THE BOX

- Left & Right Active Speakers
- Mounting Brackets
- Screws and washers

¡Mejora la calidad de sonido de tu Polaris RZR con el RZR-KP6BT! Este gabinete de panel frontal de polietileno incluye un altavoz de 6.5" resistente al agua con amplificador incorporado y transmisión de audio por Bluetooth, diseñado exclusivamente para su RZR. Diseñado en pares para el lado del conductor y del pasajero, el gabinete presenta un elegante acabado texturizado en negro que armoniza perfectamente con el aspecto de fábrica del RZR. Se garantiza una instalación sin esfuerzo, utilizando los pernos y soportes proporcionados para un ajuste preciso.

#### CARACTERÍSTICAS

- Incluye parlantes DS18 resistentes al agua de 6.5".
- Amplificador de potencia MAX incorporado de 300W.
- Admite transmisión de audio por Bluetooth® desde cualquier dispositivo.
- Salida de amplificador externo para agregar subwoofer o audio trasero.
- Entrada Auxiliar Jack 3,5mm complementaria.
- Funciona con control remoto MXRC. (Se vende por separado)
- Las cápsulas se venden como un juego para el lado del conductor y del pasajero.
- Fácil de instalar con todo el hardware y cableado incluidos.
- Cableado estañado OFC para mayor manejo de potencia y durabilidad.
- Consulta la guía de ajuste incluida.
- Soporte de metal revestido para mayor resistencia a los elementos.
- Acabados de textura negra como plásticos OEM.
- Carcasa impermeable duradera (PE) con protección UV.
- Gabinete tipo sellado.

#### WHAT'S IN THE BOX

- Altavoces activos izquierdo y derecho
- Soportes de montaje
- Tornillos y arandelas

## INSTALLATION / INSTALACIÓN:

### Step 1. Bolt Removal

There are two bolts on the kick panel that attach the plastic floor panels to the chassis of the vehicle. The bottom bolt will need to be removed.

**NOTE:** This install process is the same for both sides of the vehicle. (passenger and driver)

#### Paso 1. Extracción de Pernos

Hay dos pernos en el panel de protección que sujetan el piso de plástico. paneles al chasis del vehículo. El perno inferior deberá ser eliminado.

**NOTA:** Este proceso de instalación es el lo mismo para ambos lados del vehículo (pasajero y conductor).

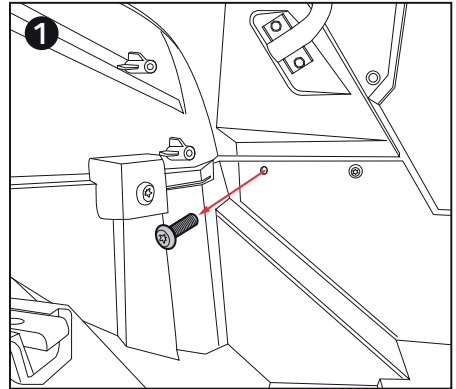

### Step 2. Position the enclosure over the threaded stud and plastic bosses, ensuring the cable is unobstructed for proper routing.

Paso 2. Coloque el gabinete sobre el perno roscado y los salientes de plástico, asegurándose de que el cable no esté obstruido para un enrutamiento adecuado.

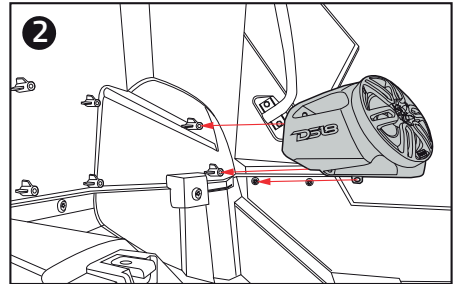

### Step 3. Be sure to line up the holes before inserting mounting screws and tightening.

Paso 3. Asegúrese de alinear los orificios antes de insertar los tornillos de montaje y apretando.

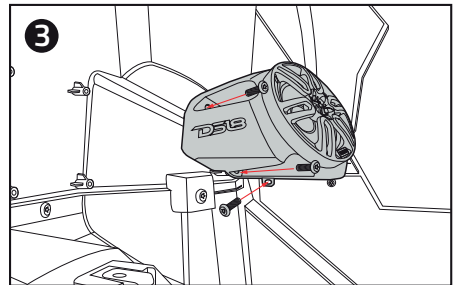

### Step 4. Unwrap the factory tape and pull the wire grommet out of the firewall.

Paso 4. Desenvuelva la cinta de fábrica y saque el pasacables del cortafuegos.

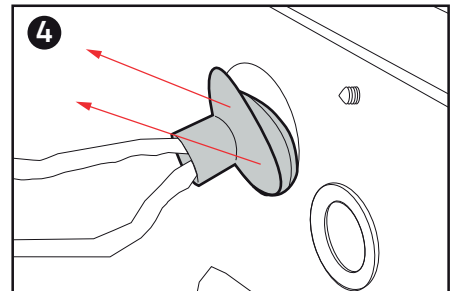

# RZR-KP6BT

## INSTALLATION / INSTALACIÓN:

**Step 5.** Pull the POWER ,GROUND and ACC. wires through the rubber grommet and feed through the hole in the firewall to the power strip located on the opposite side of the firewall.

**Paso 5.** Tire de ENERGÍA, TIERRA y ACC. cables a través de la goma ojal y pase a través del orificio en el firewall hasta la regleta ubicado en el lado opuesto del firewall.

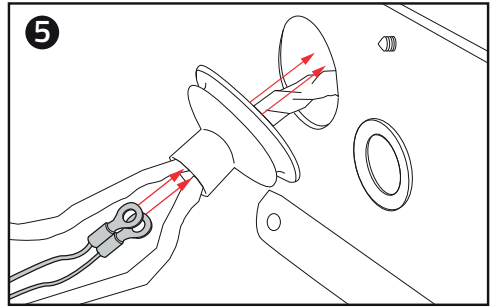

**Step 6.** To complete the wiring installation, begin under the hood against the top firewall. Unscrew the nut on the first-position terminal (12V accessory), attach the Red ACC wire, and securely re-screw the nut. Move to the second-position terminal, unscrew the nut, attach the Black GROUND wire, and re-screw the nut tightly. For the third-position terminal, unscrew the nut, connect the Yellow +12V(fused) wire, and re-screw the nut securely. Tighten all nuts, ensuring a stable connection, and conclude by replacing any factory caps on wires for a polished and professional appearance.

**Paso 6.** Para completar la instalación del cableado, comience debajo del capó, contra el cortafuegos superior. Desenrosque la tuerca del terminal de primera posición (accesorio de 12 V), conecte el cable ACC rojo y vuelva a atornillar firmemente la tuerca. Vaya al terminal de segunda posición, desenrosque la tuerca, conecte el cable de TIERRA negro y vuelva a atornillar la tuerca firmemente. Para el terminal de tercera posición, desenrosque la tuerca, conecte el cable amarillo de +12 V (con fusible) y vuelva a atornillar la tuerca firmemente. Apriete todas las tuercas, asegurando una conexión estable, y finalice reemplazando las tapas de fábrica de los cables para una apariencia pulida y profesional.

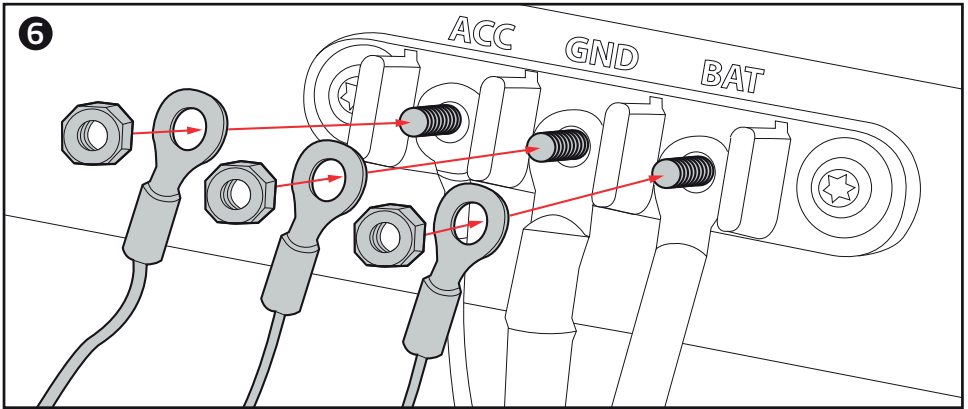

**Step 7.** Pull all extra wires through the grommet and tie wrap any loose cables. Tape the grommet where the factory tape was and replace it in the firewall.

**Step 8.** Route the remaining wires according to the installation diagram shown above.

The installation is complete. Sit back and enjoy your new audio experience.

**Paso 7.** Pase todos los cables adicionales a través del ojal y ate los cables sueltos. Pegue con cinta adhesiva el ojal donde estaba la cinta de fábrica y reemplácelo en el firewall.

**Paso 8.** Pase los cables restantes según el diagrama de instalación que se muestra arriba.

La instalación se ha completado. Siéntate y disfruta de tu nueva experiencia de audio.

## INSTALLATION / INSTALACIÓN:

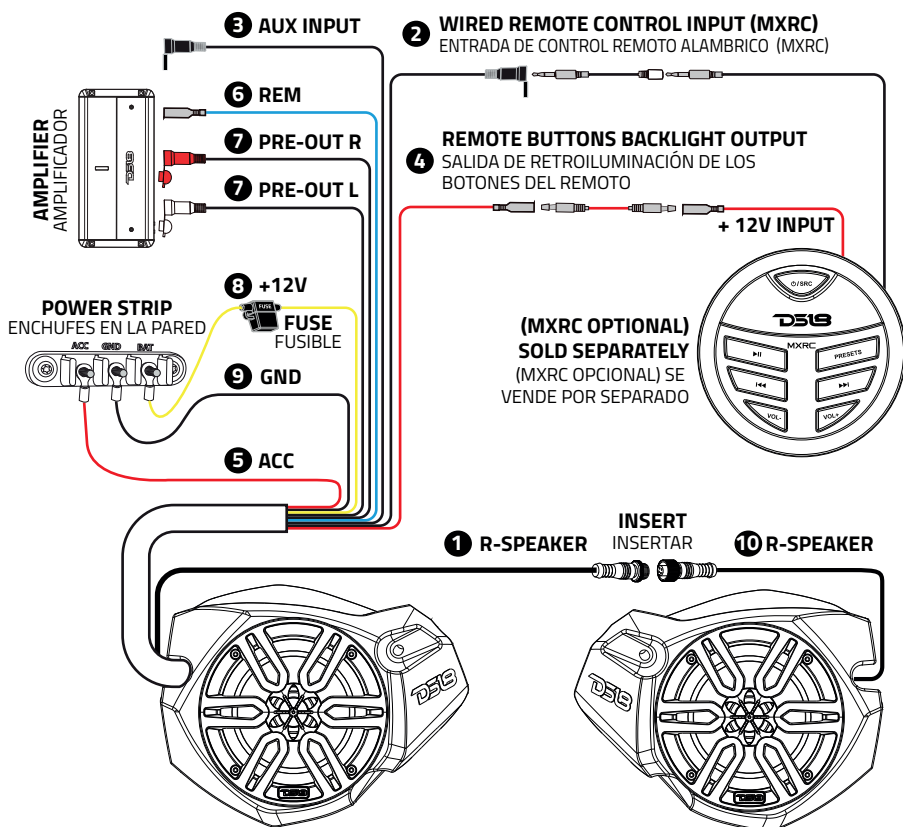

- 1. BLACK - R-OUTPUT** - Connect to BLACK R-OUTPUT from passengers side pod.
- 2. BLACK - REMOTE CONTROL INPUT** - Connect to MXRC BLACK REMOTE CONTROL INPUT (OPTIONAL)
- 3. BLACK - AUX INPUT** - Connect to 3.5MM of a Cellphone or MP3 Player for audio
- 4. RED - REMOTE BUTTONS BACKLIGHT OUTPUT** - Connect to MXRC RED REMOTE BUTTONS BACKLIGHT INPUT (OPTIONAL)
- 5. RED -ACC-** Connect this to power strip on firewall marked ACC.
- 6. BLUE - REM** - Connect this to remote input on amplifier (NOT INCLUDED).
- 7. BLACK - PRE-OUTPUT (L+R)** - Connect this to the RCA input of amplifier (NOT INCLUDED).
- 8. YELLOW - +12V-** Connect this to the power strip on fire wall marked BATTERY.
- 9. BLACK -GND-** Connect this to power strip on firewall marked Ground
- 10. BLACK - R - SPEAKER** - Connect this to Drivers side BLACK R - SPEAKER on speaker pod

- 1. NEGRO - SALIDA R** - Conecte a la SALIDA R NEGRA del módulo del lado del pasajero.
- 2. NEGRO - ENTRADA DE CONTROL REMOTO** - Conecte a MXRC ENTRADA DE CONTROL REMOTO NEGRO (OPCIONAL)
- 3. NEGRO - ENTRADA AUXILIAR** - Conecte a 3,5 mm de un teléfono móvil o reproductor de MP3 para audio
- 4. ROJO - SALIDA DE RETROILUMINACIÓN DE LOS BOTONES REMOTOS** - Conecte a la ENTRADA DE RETROILUMINACIÓN DE LOS BOTONES REMOTOS ROJOS MXRC (OPCIONAL)
- 5. ROJO -ACC-** Conecte esto a la regleta del firewall marcado como ACC.
- 6. AZUL - REM** - Conecte esto a la entrada remota del amplificador (NO INCLUIDO)
- 7. NEGRO -PRE-SALIDA (L+R)** - Conéctelo a la entrada RCA del amplificador (NO INCLUIDO).
- 8. AMARILLO - +12V-** conéctelo a la regleta de enchufes en la pared cortafuegos marcada como BATERÍA
- 9. NEGRO -GND-** Conecte esto a la regleta en el firewall marcado como Tierra
- 10. NEGRO - R - ALTAVOZ** - Conecte esto al lado del conductor NEGRO R - ALTAVOZ en el módulo del altavoz

# RZR-KP6BT

## GENERAL SPECIFICATIONS / ESPECIFICACIONES GENERAL:

Nominal Size / Medida nominal	6.5" / 165mm
Total Watts (Peak) / Vattios totales (pico)	300W
RMS Power @ 4 ohm (Internal Amp) / Potencia RMS a 4 ohmios (amplificador interno)	2 x 50W
MAX Power @ 4 ohm (Internal Amp) / Potencia MÁXIMA a 4 ohmios (amplificador interno)	2 x 150W
Frequency Response / Respuesta de Frecuencia	60Hz-20KHz
Operation Temperature / Temperatura de operación	-20° ~+60°C (-4° ~140°F)
Operation Voltage / Voltaje de operación	9.5-18V

## BODY FEATURES / CARACTERÍSTICAS DEL CUERPO:

Enclosure Material / Material del recinto	High Density Polyethylene / Polietileno de alta densidad
Marine Grade Type / Tipo de grado marino	IP66
Grill Type / Tipo de parrilla	Injection PC / PC de inyección
Sold in Set / Se vende en Set	Left & Right (Driver and Passenger) / Set (izquierdo y derecho)
Clamps / Abrazaderas	Metal for OEM Location / Metal para ubicación OEM
RCA Line Out (Pre-Amp) / Salida de línea RCA (preamplificador)	Yes/ Si
Aux Line Input / Entrada de línea auxiliar	Yes/ Si (3.5mm Jack)
Remote Out / Salida remota	Yes/ Si
Remote Control / Control remoto	Yes (Sold separately) / Si (Se vende por separado) (MRXRC)
Body Color / Cuerpo Color	Black / OEM Texture / Negro / Textura OEM

## WOOFER SPECIFICATIONS / ESPECIFICACIONES DEL WOOFER:

Nominal Diameter / Diámetro Nominal	6.5" / 165mm
Voice Coil Diameter / Diámetro de la Bobina de Voz	1" / 25.4mm
Voice Coil Former Diameter / Material Interior de Bobina de Voz	Injection Molded Polypropylene
Cone Material / Material del Cono	Kapton Polipropileno moldeado por inyección
Surround Material / Material de la Suspensión	Butyl Rubber / Caucho Butílico
Basket Material / Material de la Canasta	Injection PC / PC de inyección
Magnet Material / Material del Imán	Ferrite / Ferrita

## TWEETER SPECIFICATIONS / ESPECIFICACIONES DEL TWEETER:

Nominal Diameter / Diámetro Nominal	1" / 25.4mm
Voice Coil Diameter / Diámetro de la Bobina de Voz	1" / 25.4mm
Type / Tipo	Dome
Diaphragm Material / Material del diafragma	PEI
Magnet Material / Material del Imán	Neodymium (N38H) / Neodimio (N38H)
Crossover / Cruce	6 dB/Oct

## AMPLIFIER SPECIFICATIONS / ESPECIFICACIONES DEL AMPLIFICADOR:

Amplifier Class / Clase de Amplificadores	Stereo Full Range / Rango Completo Estéreo
Amplifier Type / Tipo de Amplificador	Digital
Number of Channels / Número de Canales	2 Channels / 2 Canales
Minimum Impedance / Impedancia Mínima	4 Ohms
Frequency Response / Respuesta de Frecuencia	20Hz-30KHz
Signal to Noise Ratio / Relación Señal-Ruido	76dB
T.H.D. / T.H.D.	1%
Channel Separation / Separación de canales	58dB
Audio Source / Fuente de audio	BT / AUX
Power Input Wire Size / Tamaño del cable de entrada de energía	16Ga
Fuse Size / Tamaño de Fusible	10A
MAX Current Draw / Consumo de corriente MAX	9A
Thermal Protection / Protección Térmica	Yes/ Si
Over-Load Protection / Protección Contra la Sobrecarga	Yes/ Si
Short Circuit Output Protection / Protección de Salida de Cortocircuito	Yes/ Si
Voltage Input Protection / Protección de Entrada de Voltaje	Yes/ Si

## BLUETOOTH SPECIFICATIONS / ESPECIFICACIONES DEL BLUETOOTH:

Version / Versión	v5.0
Audio Protocols / Protocolos de audio	A2DP
Range / Rango	>10M (33ft)

## BOX MEASUREMENT / MEDIDA DE CAJA:

Overall Height / Altura Total	9.15" / 232.5mm
Overall Depth / Profundidad Total	7.5" / 191.4mm
Overall Wide / Ancho Total	11.65" / 296mm

MEASUREMENTS / MEDIDAS:

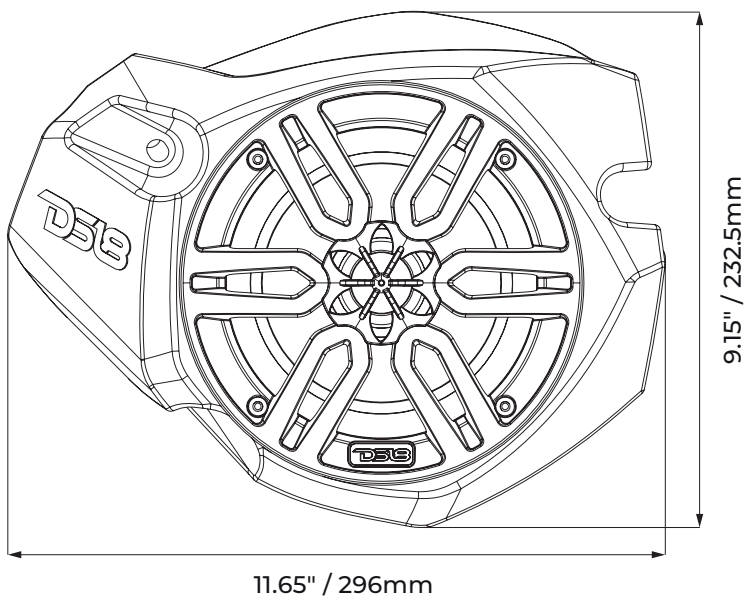
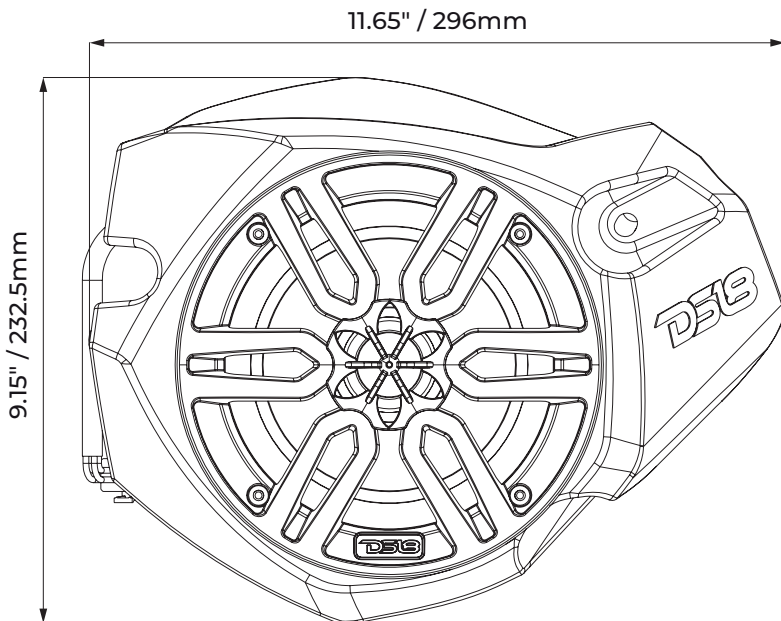

# RZR-KP6BT

## MEASUREMENTS / MEDIDAS:

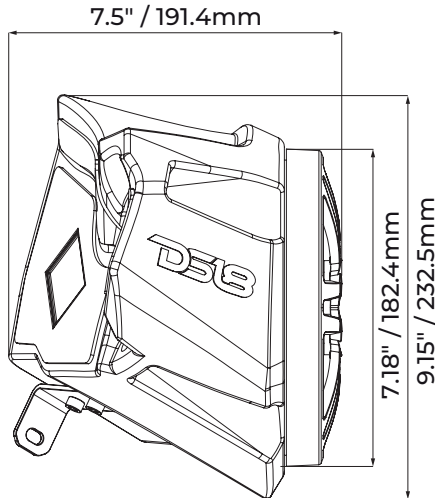
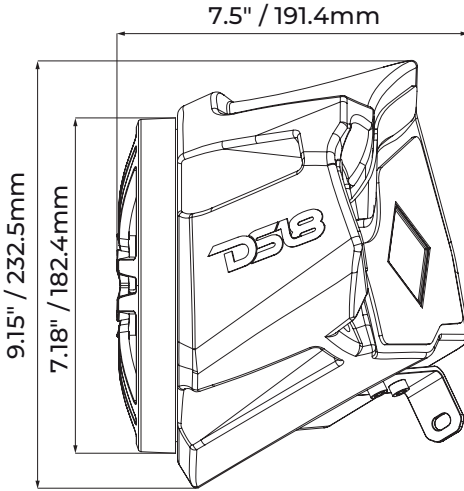

**FC** FCC ID: 2AYOQ-RZR-KP6BT

This device complies with part 15 of the FCC Rules. Operation is subject to the following two conditions: (1) this device may not cause harmful interference, and (2) this device must accept any interference received, including interference that may cause undesired operation.

Note: This equipment has been tested and found to comply with the limits for a class B digital device, pursuant to Part 15 of the FCC Rules. These equipment generates uses and can radiate radio frequency energy and if not installed and used in accordance with the instructions, may cause harmful interference to radio communications. However, there is no guarantee that interference will not occur in a particular installation. If this equipment does cause interference to radio of television reception, which can be determined by turning the equipment off and then on, the user is encouraged to try to correct the interference by one or more of the following.

Declaración de conformidad con la FCC: FCC ID 2AYOQ-RZR-KP6BT

Este dispositivo cumple con la Parte 15 de las Reglas de la FCC. La operación está sujeta a las siguientes dos condiciones: (1) Este dispositivo no debe causar interferencias perjudiciales y (2) Este dispositivo debe aceptar cualquier interferencia recibida, incluidas las interferencias que puedan causar un funcionamiento no deseado.

Nota: Este equipo ha sido probado y se ha determinado que cumple con los límites para un dispositivo digital de clase B, de acuerdo con la Parte 15 de las Reglas de la FCC. Este equipo genera, utiliza y puede irradiar energía de radiofrecuencia y si no se instala y no se utiliza de acuerdo a las instrucciones, puede causar interferencia dañina a las comunicaciones de radio. Sin embargo, no hay garantía de que no ocurrirá interferencia en una instalación en particular. Si este equipo causa interferencia a la recepción de radio o televisión, lo cual se puede determinar apagando el equipo y luego encendiéndolo, se recomienda al usuario que intente corregir la interferencia mediante las siguientes.



## RZR KIT FIT GUIDE / GUÍA DE AJUSTE DEL KIT RZR:

RZR kits are compatible with the following RZR models:

Los kits RZR son compatibles con los siguientes modelos RZR:

Non-Pro XP Models	'14	'15	'16	'17	'18	'19	'20	'21	'22
RZR 900		✓	✓	✓	✓	✓			
RZR 900 XC			✓	✓					
RZR 2 900 EPS			✓	✓	✓	✓			
RZR 4 900 EPS			✓	✓	✓				
RZR S 900			✓	✓	✓	✓	✓		
RZR S 1000					✓			✓	
RZR S4 1000								✓	
RZR XP 1000	✓	✓	✓	✓	✓	✓	✓	✓	✓
RZR XP Turbo				✓	✓	✓	✓	✓	
RZR XP Turbo S					✓	✓	✓	✓	
RZR XP Dynamix Edition					✓	✓			
RZR XP 4 1000	✓	✓	✓	✓	✓	✓	✓	✓	✓
RZR XP 4 Turbo				✓	✓	✓	✓	✓	
RZR XP 4 Turbo S					✓	✓	✓	✓	
RZR XP 4 Turbo Dynamix Edition					✓	✓			
RZR XP 1000 Trails and Rocks							✓	✓	✓
RZR XP 1000 High Lifter		✓	✓	✓	✓	✓	✓	✓	✓
RZR XP 4 1000 High Lifter			✓	✓	✓	✓	✓	✓	✓
RZR Trail (Sport. Premium. Ultimate)							✓	✓	✓
RZR Trail 5 (Sport. Premium. Ultimate)							✓	✓	✓

\*Not Compatible with Pro XP/ Pro R Model RZR's or existing factory audio systems.

\*No es compatible con Pro XP/Pro R modelo RZR ni con sistemas de audio de fábrica existentes.

# #WELIKEITLOUD



### WARRANTY

Please visit our website [DS18.com](http://DS18.com) for more information on our warranty policy.

We reserve the right to change products and specifications at any time without notice.

Images may or may not include optional equipment.



**WARNING:**  
Cancer and Reproductive Harm.  
[www.P65Warning.ca.gov](http://www.P65Warning.ca.gov)

### GARANTÍA

Visita nuestra página web [DS18.com](http://DS18.com) para obtener más información sobre nuestra garantía.

Nos reservamos el derecho de cambiar productos y especificaciones en cualquier momento sin previo aviso. Las imágenes pueden incluir o no equipo opcional.



**ADVERTENCIA:**  
Cáncer y Daño Reproductivo.  
[www.P65Warning.ca.gov](http://www.P65Warning.ca.gov)



FOR MORE INFORMATION  
PLEASE VISIT  
DS18.COM

**#WELIKEITLOUD**



**DS18<sup>®</sup>**