

OWNER'S MANUAL
MANUAL DEL USUARIO

DS18[®]



CANDY-X1B / X2B / X4B / XXL4B / X5B / XXL1B

DIGITAL MONOBLOCK & MULTI-CHANNEL AMPLIFIERS

AMPLIFICADORES DIGITALES MONOBLOQUE Y MULTICANAL

ENGLISH | ESPAÑOL



CANDY-X1B / X2B / X4B / XXL4B / X5B / XXL1B

DIGITAL MONOBLOCK & MULTI-CHANNEL AMPLIFIERS

AMPLIFICADORES DIGITALES MONOBLOQUE Y MULTICANAL

Congratulations on purchasing this DS18 CANDY-X Class D Amplifier. The amplifier has been designed using the latest electronic technology available, allowing you to produce high quality stereo playback in mobile applications. This system provides low harmonic distortion, a considerable amount of reserve voltage, and high temperature stability.

Felicitaciones por la compra de este amplificador DS18 CANDY-X Clase D. El amplificador ha sido diseñado utilizando la última tecnología electrónica disponible, lo que le permite producir reproducción estéreo de alta calidad en aplicaciones móviles. Este sistema le proporciona una baja distorsión armónica, una cantidad considerable de voltaje de reserva y estabilidad de alta temperatura.

INSTRUCTIONS FOR FUNCTIONS AND CONTROLS INSTRUCCIONES PARA FUNCIONES Y CONTROLES

CANDY-X1B / XXL1B

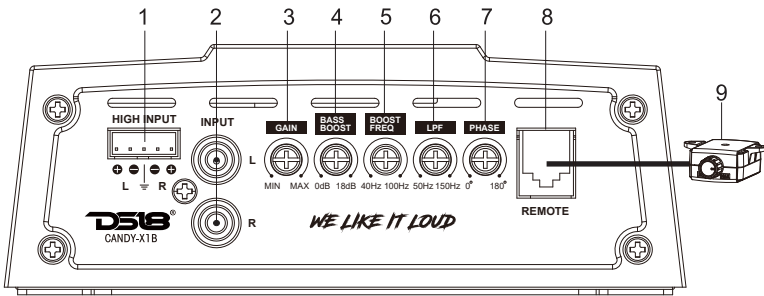

1. HIGH INPUT: High level input terminals.

Auto Turn-On/Off: When an input audio signal from the HIGH INPUT port is detected, the amplifier turns ON/OFF instead of using a REM cable from a source.

2. LOW INPUT: Left and right channels inputs of the amplifier system. Preamplifier outputs of a source (head unit, CD player, DAT, etc.) or of an external electronic crossover must be connected to them.

3. GAIN: Knob for volume adjustment.

4. BASS BOOST: The boost ranges from 0dB to 18dB.

5. BOOST FREQUENCY: The boost frequency ranges from 40Hz to 100Hz.

6. LPF: Low pass frequency adjustment knob. The frequency ranges from 50Hz to 150Hz.

7. PHASE CONTROL: Phase adjusting switch. The phase ranges from 0° to 180°.

8. REMOTE CONTROLLER OUTLET: To be connected with the remote controller, which helps to boost the gain. Please turn the volume knob to maximum before using the remote.

9. REMOTE CONTROLLER: Volume level knob. The gain ranges from 0.2V to +6V.

1. ENTRADA ALTA: Terminales de entrada de alto nivel. Encendido y Apagado Automático: Cuando se detecta una señal de entrada de audio en el puerto de ENTRADA ALTA, el amplificador se enciende/apaga en lugar de usar un cable REM de una fuente.

2. ENTRADA BAJA: Entradas de los canales izquierdo y derecho del sistema amplificador. A ellas se deben conectar las salidas del preamplificador de una fuente (reproductor principal, reproductor de CD, DAT, etc.) o de un crossover electrónico externo.

3. GANANCIA: Perilla para ajuste de volumen.

4. REFUERZO DE BAJO: El refuerzo varía desde 0dB hasta 18dB.

5. FRECUENCIA DE REFUERZO: La frecuencia de refuerzo varía de 40Hz a 100Hz.

6. LPF: Perilla de ajuste de frecuencia de paso bajo. La frecuencia varía de 50Hz a 150Hz.

7. CONTROL DE FASE: Interruptor de ajuste de fase. La fase varía de 0° a 180°.

8. SALIDA DE CONTROL REMOTO: Debe conectarse con el control remoto, que ayuda a aumentar el nivel de ganancia. Por favor, gire el control de volumen al máximo antes de usar el control remoto.

9. CONTROL REMOTO: Perilla de nivel de volumen. La ganancia varía de 0,2V a +6V.

CANDY-X1B / XXL1B

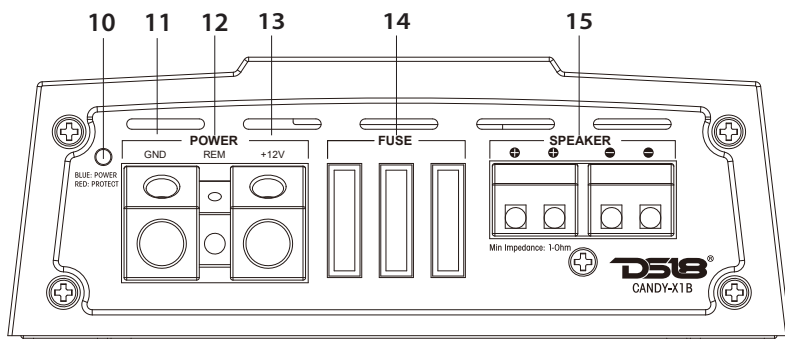

10. INDICATOR LIGHT: When the power LED emits a blue light, it means that the amplifier is on and functioning properly. When the LED emits a red light, the amplifier's self-protection mode is activated. (Refer to the troubleshooting section)

11. GND: Ground terminal. Connect to the car chassis. Keep the length of the ground cable to a minimum.

12. REM: Terminal to be connected with Remote cable, which comes from the source and controls the amplifier switching on. Applied voltage must be between 10 and 15V DC.

13. +12V: Anode of power connection terminals. Connect to the anode of the car battery.

14. FUSE: Standard automatic fuse. You must use the same power fuse if you need to change it.

15. SPEAKER: Speaker connecting terminals.

10. LUZ INDICADORA: Cuando el LED de encendido emite una luz azul, significa que el amplificador está encendido y en funcionamiento. Cuando el LED emite una luz roja, se activa la autoprotección del amplificador. (Consulte la sección de solución de problemas)

11. GND: Terminal de tierra. Conectar al chasis del automóvil. Mantenga la longitud del cable de tierra al mínimo.

12. REM: Terminal al que se conectará el cable Remoto, que viene de la fuente y que controla el encendido del amplificador. El voltaje aplicado debe estar entre 10 y 15V CC.

13. +12V: Ánodo de los terminales de conexión de alimentación. Conectar al ánodo de la batería del vehículo.

14. FUSIBLE: Fusible automático estándar. Debes usar el mismo tipo de fusible si necesitas cambiarlo.

15. ALTAVOZ: Terminales de conexión de altavoces.

WE LIKE IT LOUD

SYSTEM WIRING: 2 SPEAKER CONFIGURATION
CABLEADO DEL SISTEMA: CONFIGURACIÓN DE 2 ALTAVOCES

CANDY-X1B / XXL1B

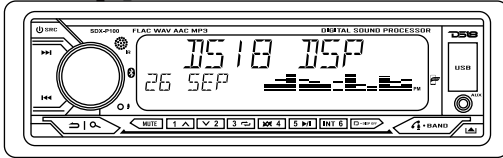
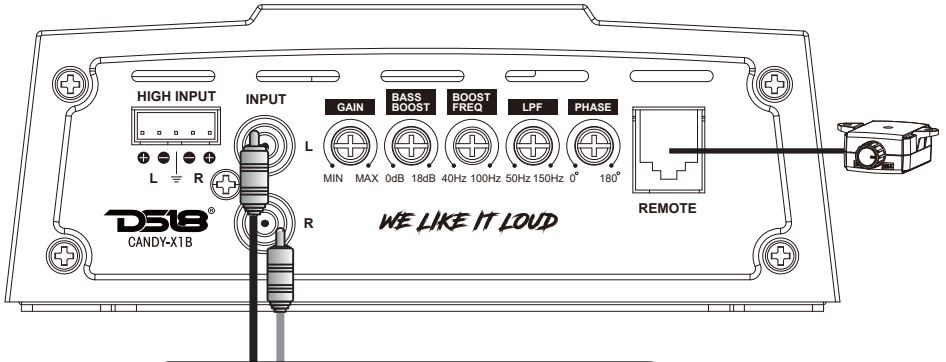

Connect to remote turn-on lead of source unit.
 Conéctelo al cable de encendido remoto de la unidad fuente.

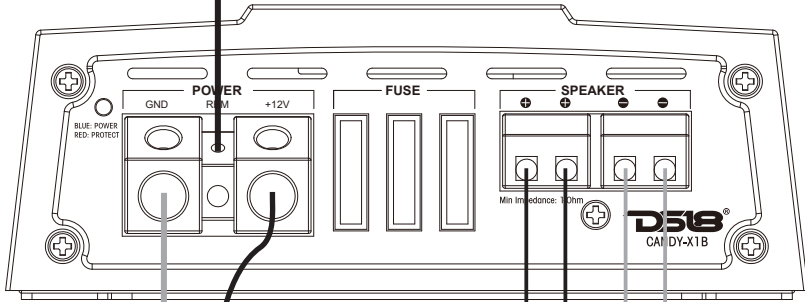

BATTERY
BATERÍA

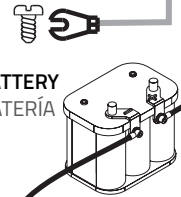

Fuse at battery for wire short protection
 Fusible en la batería para protección contra cortocircuitos de cables

Connect to chassis ground of vehicle

Conectar a tierra del chasis del vehículo.

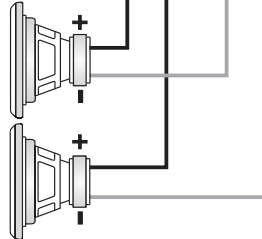

SPEAKER IMPEDANCE 2- 8 ohm
IMPEDANCIA DEL ALTAVOZ 2- 8 ohmios

SYSTEM WIRING: SINGLE SPEAKER CONFIGURATION
CABLEADO DEL SISTEMA: CONFIGURACIÓN DE UN ALTAVOZ ÚNICO



CANDY-X1B / XXL1B

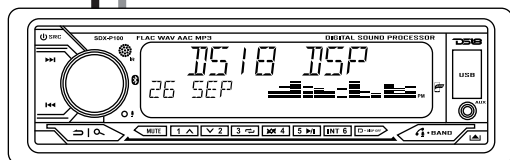
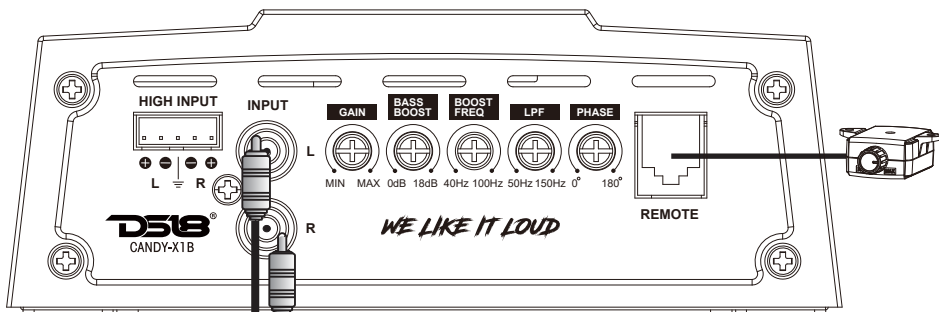

Connect to remote turn-on lead of source unit.

Conéctelo al cable de encendido remoto de la unidad fuente.

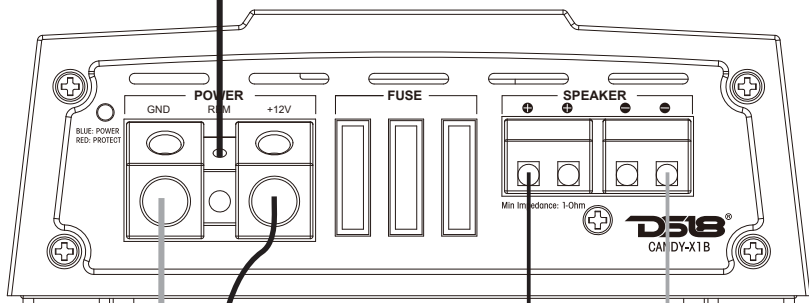

BATTERY
BATERÍA

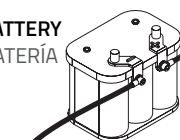

Fuse at battery for wire short protection

Fusible en la batería para protección contra cortocircuitos de cables

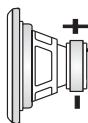

SPEAKER IMPEDANCE 1- 8 ohm
IMPEDANCIA DEL ALTAVOZ 1- 8 ohmios

Connect to chassis ground of vehicle

Conectar a tierra del chasis del vehículo.

CANDY-X2B

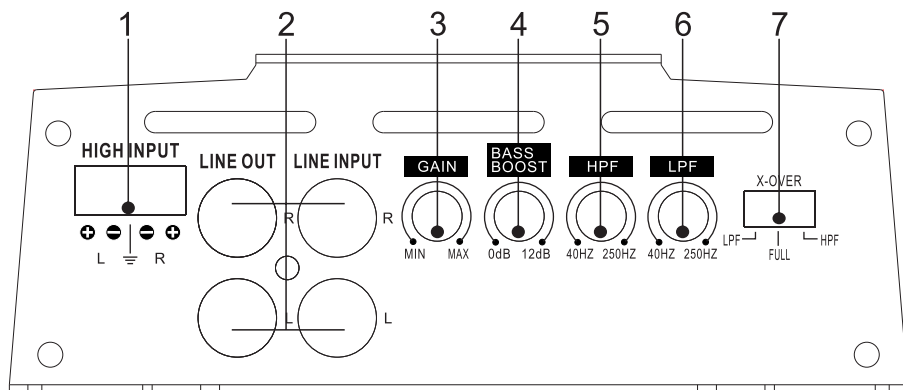

1. HIGH INPUT: High level input terminals.

Auto Turn-On/Off: When an input audio signal from the HIGH INPUT port is detected, the amplifier turns ON/OFF instead of using a REM cable from a source.

2. LOW LEVEL OUTPUT: A daisy chain output for connection to another amplifier with a low level input using only a single RCA output from the source (head unit).

LOW LEVEL INPUT: For connection to any source (head unit) with a low level output. This is your RCA output from the source (head unit).

3. GAIN: Knob for volume adjustment.

4. BASS BOOST: The boost ranges from 0dB to 12dB

5. HPF: High pass frequency adjusting knob. The frequency ranges from 40Hz to 250Hz.

6. LPF: Low pass frequency adjusting knob. The frequency ranges from 50Hz to 150Hz.

7. X-OVER: Optional switches for high pass filter (HPF)/ full pass filter (FULL)/ low pass filter (LPF).

1. ENTRADA ALTA: Terminales de entrada de alto nivel.

Encendido y Apagado Automático: Cuando se detecta una señal de entrada de audio en el puerto de ENTRADA ALTA, el amplificador se enciende/apaga en lugar de usar un cable REM de una fuente.

2. SALIDA DE BAJO NIVEL: Una salida en cadena para conexión a otro amplificador con una entrada de bajo nivel usando solo una salida RCA de la fuente (unidad principal).

ENTRADA DE NIVEL BAJO: Para conexión a cualquier fuente (unidad principal) con salida de bajo nivel. Esta es la salida RCA de la fuente (unidad principal).

3. GANANCIA: Perilla para ajuste de volumen.

4. REFUERZO DE BAJO: El refuerzo varía desde 0dB hasta 12dB.

5. HPF: Perilla de ajuste de frecuencia de paso alto. La frecuencia varía de 40Hz a 250Hz.

6. LPF: Perilla de ajuste de frecuencia de paso bajo. La frecuencia varía de 50Hz a 150Hz.

7. X-OVER: Interruptores opcionales para filtro de paso alto (HPF)/filtro de paso completo (FULL)/filtro de paso bajo (LPF).

CANDY-X2B

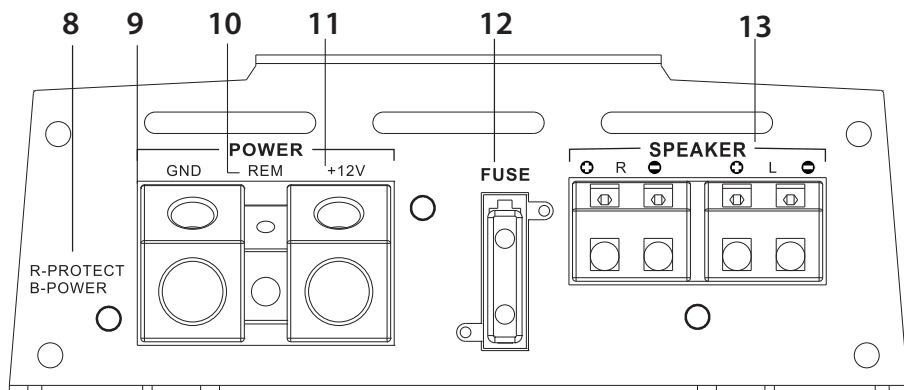

8. INDICATOR LIGHT: When the power LED emits a blue light, it means that the amplifier is on and functioning properly. When the LED emits a red light, the amplifier's self-protection mode is activated. (Refer to the troubleshooting section)

9. GND: Ground terminal. Connect to the car chassis. Keep the length of the ground cable to a minimum.

10. REM: Terminal to be connected with Remote cable, which comes from the source and controls the amplifier switching on. Applied voltage must be between 10 and 15V DC.

11. +12V: Anode of power connection terminals. Connect to the anode of the car battery.

12. FUSE: Standard automatic fuse. You must use the same power fuse if you need to change it.

13. SPEAKER: Speaker connecting terminals.

8. LUZ INDICADORA: Cuando el LED de encendido emite una luz azul, significa que el amplificador está encendido y en funcionamiento. Cuando el LED emite una luz roja, se activa la autoprotección del amplificador. (Consulte la sección de solución de problemas)

9. GND: Terminal de tierra. Conectar al chasis del vehículo. Mantenga la longitud del cable de tierra al mínimo.

10. REM: Terminal al que se conectará el cable remoto, que viene de la fuente y que controla el encendido del amplificador. El voltaje aplicado debe estar entre 10 y 15V CC.

11. +12V: Ánodo de los terminales de conexión de alimentación. Conectar al ánodo de la batería del vehículo.

12. FUSIBLE: Fusible automático estándar. Debes usar el mismo tipo de fusible si necesitas cambiarlo.

13. ALTAVOZ: Terminales de conexión de altavoces.

SYSTEM WIRING: 2 CHANNELS STEREO CONFIGURATION
CABLEADO DEL SISTEMA: CONFIGURACIÓN ESTÉREO DE 2 CANALES

CANDY-X2B

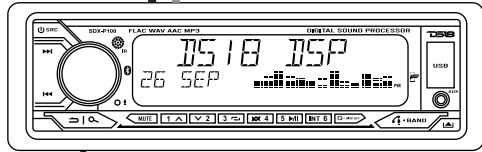
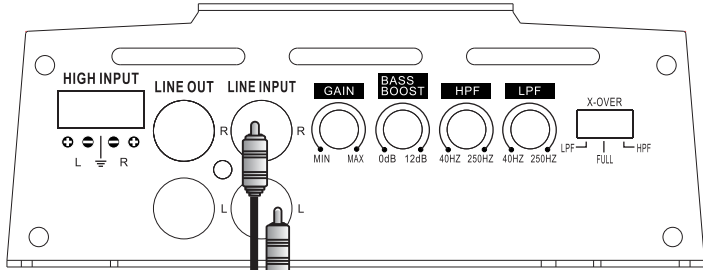

Connect to remote turn-on lead of source unit.

Conéctelo al cable de encendido remoto de la unidad fuente.

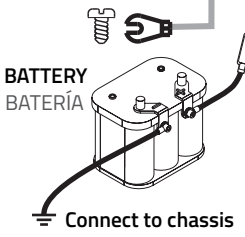
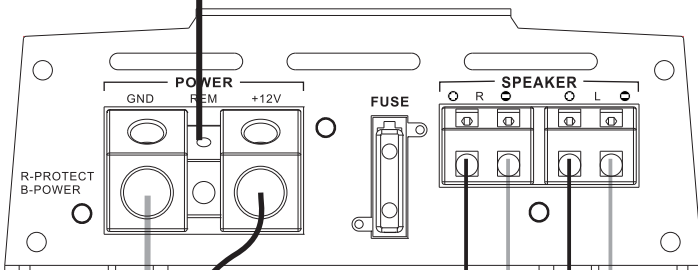

BATTERY
BATERÍA

Fuse at battery for wire short protection

Fusible en la batería para protección contra cortocircuitos de cables

Connect to chassis ground of vehicle

Conectar a tierra del chasis del vehículo.

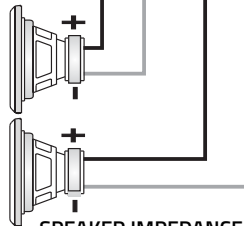

SPEAKER IMPEDANCE 2- 4 ohm

IMPEDANCIA DEL ALTAVOZ 2- 4 ohmios

CANDY-X2B

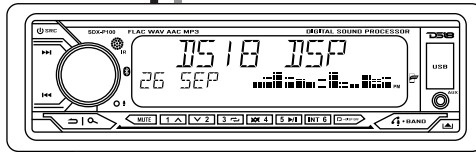
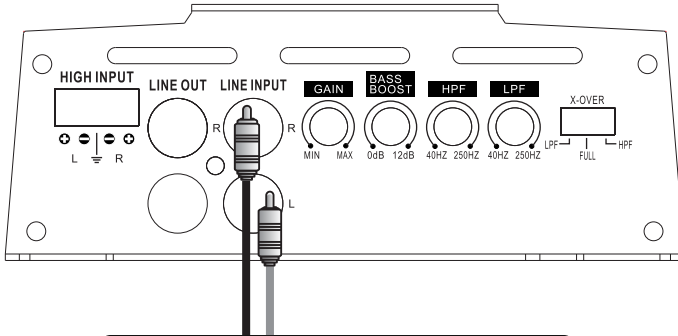

Connect to remote turn-on lead of source unit.
 Conéctelo al cable de encendido remoto de la unidad fuente.

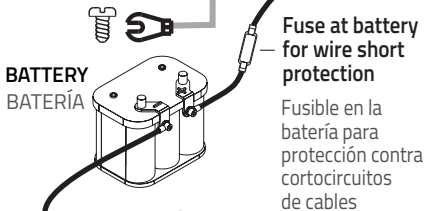
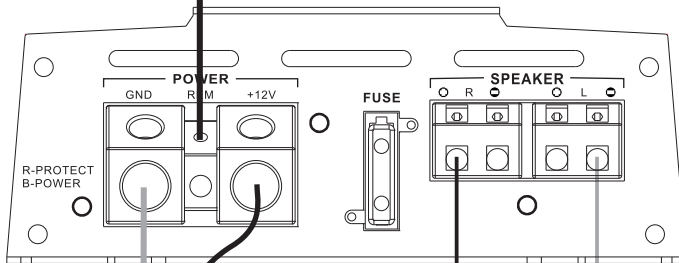

BATTERY
BATERÍA

Connect to chassis ground of vehicle
 Conectar a tierra del chasis del vehículo.

Fuse at battery for wire short protection
 Fusible en la batería para protección contra cortocircuitos de cables

SPEAKER IMPEDANCE 4- 8 ohm
IMPEDANCIA DEL ALTAVOZ 4- 8 ohmios

CANDY-X4B / CANDY-XXL4B

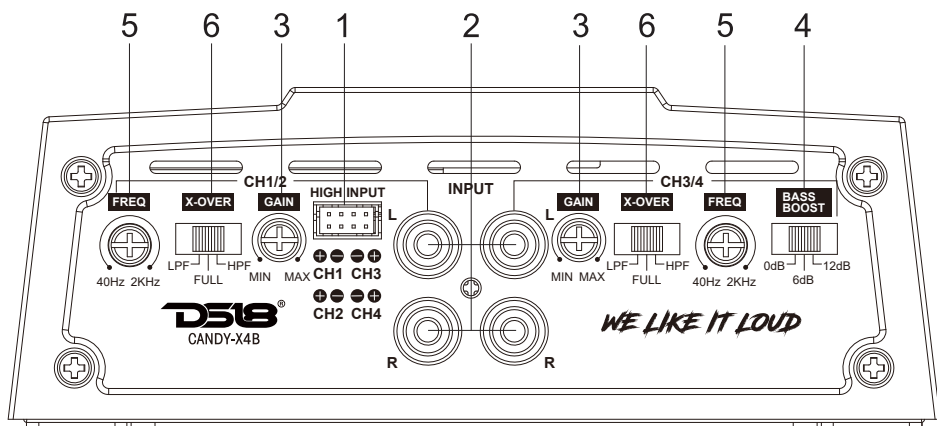

- 1. HIGH INPUT:** High level input terminals.
Auto Turn-On/Off: When an input audio signal from the HIGH INPUT port is detected, the amplifier turns ON/OFF instead of using a REM cable from a source.
- 2. LOW INPUT:** CH1/CH2/CH3/CH4 inputs of the amplifier system. Preamp outputs of a source (head unit, CD player, DAT, etc.) or of an external electronic crossover must be connected to them.
- 3. GAIN:** Knob for volume adjustment.
- 4. BASS BOOST:** The boost ranges from 0dB to +12dB.
- 5. FREQ:** Frequency adjusting knob. The frequency ranges from 40Hz to 2kHz.
- 6. X-OVER:** Optional switches for high pass filter (HPF) / full pass filter (FULL) / low pass filter (LPF).

- 1. ENTRADA ALTA:** Terminales de entrada de alto nivel.
Encendido y Apagado Automático: Cuando se detecta una señal de entrada de audio en el puerto de ENTRADA ALTA, el amplificador se enciende/apaga en lugar de usar un cable REM de una fuente.
- 2. ENTRADA BAJA:** Entradas CH1/CH2/CH3/CH4 del sistema amplificador. A ellas se deben conectar las salidas del preamplificador de una fuente (reproductor principal, reproductor de CD, DAT, etc.) o de un crossover electrónico externo.
- 3. GANANCIA:** Perilla para ajuste de volumen.
- 4. REFUERZO DE BAJO:** El refuerzo varía desde 0dB hasta +12dB.
- 5. FREQ:** Perilla de ajuste de frecuencia. La frecuencia varía de 40Hz a 2kHz.
- 6. X-OVER:** Interruptores opcionales para filtro de paso alto (HPF)/filtro de paso completo (FULL)/filtro de paso bajo (LPF).

CANDY-X4B / CANDY-XXL4B

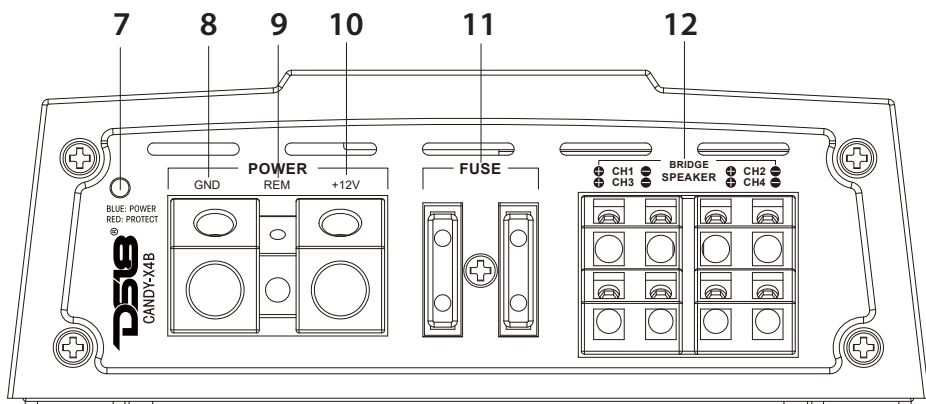

7. INDICATOR LIGHT: When the power LED emits a blue light, it means that the amplifier is on and functioning properly. When the LED emits a red light, the amplifier's self-protection mode is activated. (Refer to the troubleshooting section)

8. GND: Ground terminal. Connect to the car chassis. Keep the length of the ground cable to a minimum.

9. REM: Terminal to be connected with Remote cable, which comes from the source and controls the amplifier switching on. Applied voltage must be between 10 and 15V DC.

10. +12V: Anode of power connection terminals. Connect to the anode of car battery.

11. FUSE: Standard automatic fuse. You must use the same power fuse if you need to change it.

12. SPEAKER: Speaker connecting terminals.

7. LUZ INDICADORA: Cuando el LED de encendido emite una luz azul, significa que el amplificador está encendido y en funcionamiento. Cuando el LED emite una luz roja, se activa la autoprotección del amplificador. (Consulte la sección de solución de problemas)

8. GND: Terminal de tierra. Conectar al chasis del vehículo. Mantenga la longitud del cable de tierra al mínimo.

9. REM: Terminal al que se conectará el cable Remoto, que viene de la fuente y que controla el encendido del amplificador. El voltaje aplicado debe estar entre 10 y 15V CC.

10. +12V: Ánodo de los terminales de conexión de alimentación. Conectar al ánodo de la batería del vehículo.

11. FUSIBLE: Fusible automático estándar. Debes usar el mismo tipo de fusible si necesitas cambiarlo.

12. ALTAVOZ: Terminales de conexión de altavoces.

SYSTEM WIRING: 4 CHANNELS STEREO CONFIGURATION

CABLEADO DEL SISTEMA: CONFIGURACIÓN ESTÉREO DE 4 CANALES

CANDY-X4B CANDY-XXL4B

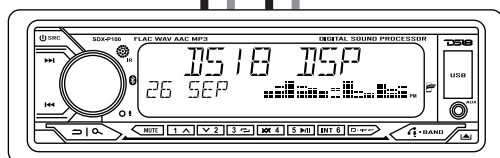
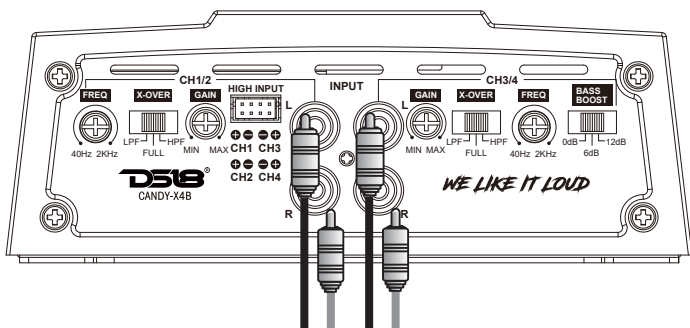

Connect to remote turn-on lead of source unit.

Conéctelo al cable de encendido remoto de la unidad fuente.

SPEAKER IMPEDANCE
2- 4 ohm

IMPEDANCIA DEL ALTAVOZ
2- 4 ohmios

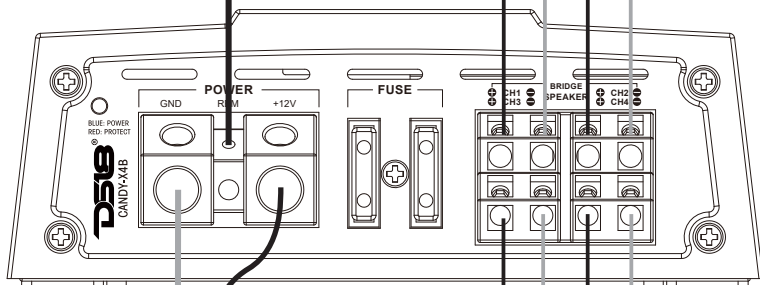

BATTERY
BATERÍA

Fuse at battery for wire short protection

Fusible en la batería para protección contra cortocircuitos de cables

SPEAKER IMPEDANCE
2- 4 ohm

IMPEDANCIA DEL ALTAVOZ
2- 4 ohmios

Connect to chassis ground of vehicle

Conectar a tierra del chasis del vehículo.

SYSTEM WIRING: 3 CHANNELS BRIDGED MODE CONFIGURATION
CABLEADO DEL SISTEMA: CONFIGURACIÓN EN MODO PUENTE DE 3 CANALES



CANDY-X4B CANDY-XXL4B

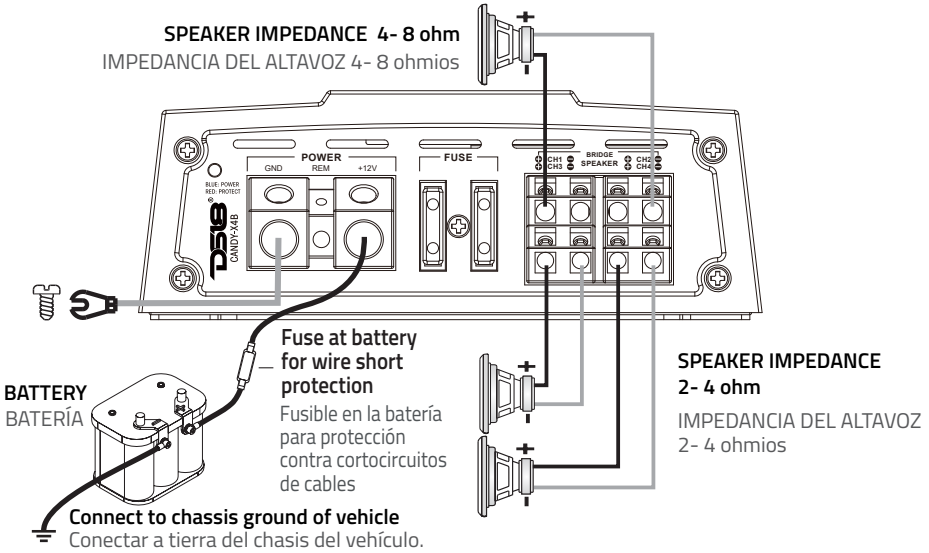

SYSTEM WIRING: 2 CHANNELS BRIDGED MODE CONFIGURATION
CABLEADO DEL SISTEMA: CONFIGURACIÓN EN MODO PUENTE DE 2 CANALES

CANDY-X4B

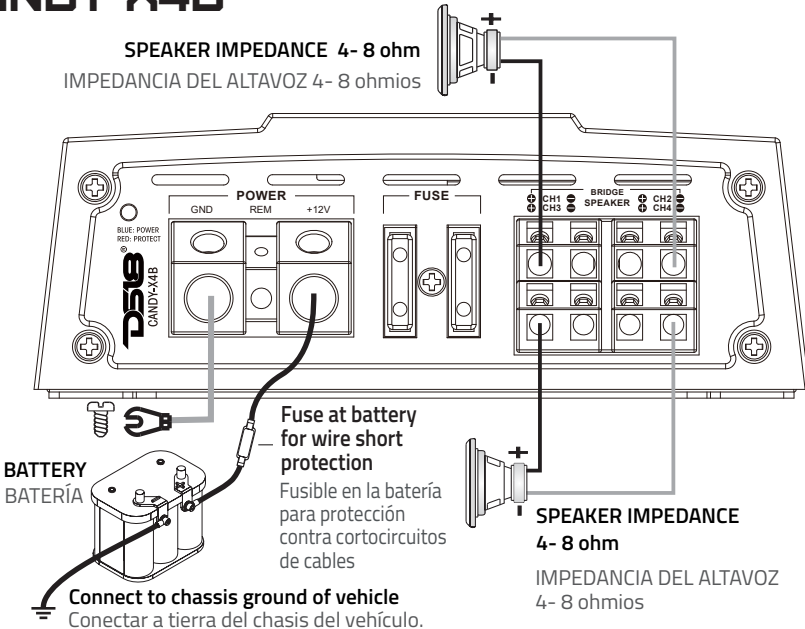

CANDY-X5B

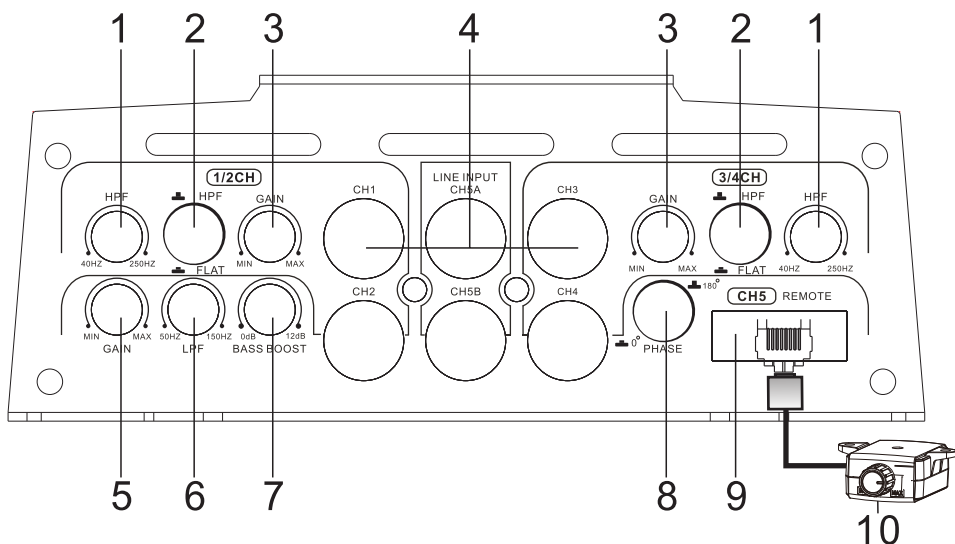

1. HPF: High-pass frequency adjusting knob. The frequency ranges from 40Hz to 250Hz.

2. X-OVER: Optional switches for high pass filter (HPF)/ full pass filter (FLAT).

3. GAIN: Knob for volume adjustment.

4. LOW INPUT: Left and right channels inputs of the amplifier system. Preamplifier outputs of a source (head unit) or of an external crossover must be connected to them.

5. SUB GAIN: Knob for SUB volume adjustment.

6. LPF: Low pass frequency adjusting knob. The frequency ranges from 50hz to 150Hz.

7. BASS BOOST: The boost ranges from 0dB to 12dB

8. PHASE CONTROL: Phase adjusting switch, the phase ranges from 0° to 180°.

9. SUB REMOTE CONTROLLER OUTLET: To be connected with the remote controller, which helps to sub gain. Please turn the volume knob to maximum before using the remote.

10. SUB REMOTE CONTROLLER BOX: Volume level knob.

1. HPF: Perilla de ajuste de frecuencia de paso alto. La frecuencia varía de 40Hz a 250Hz.

2. X-OVER: Interruptores opcionales para filtro de paso alto (HPF)/filtro de paso completo (FLAT).

3. GANANCIA: Perilla para ajuste de volumen.

4. ENTRADA BAJA: Entradas de los canales izquierdo y derecho del sistema amplificador. A ellas se deben conectar las salidas del preamplificador de una fuente (unidad principal) o de un crossover externo.

5. GANANCIA DEL SUB: Perilla para ajuste del volumen SUB.

6. LPF: Perilla de ajuste de frecuencia de paso bajo. La frecuencia varía de 50Hz a 150Hz.

7. REFUERZO DE BAJO: El refuerzo varía desde 0dB hasta 12dB.

8. CONTROL DE FASE (PHASE): Interruptor de ajuste de fase. La fase varía de 0° a 180°.

9. SALIDA DEL CONTROL REMOTO SUB: Debe conectarse con el control remoto, que ayuda a aumentar el nivel de ganancia. Por favor, gire el control de volumen al máximo antes de usar el control remoto.

10. CAJA DEL CONTROL REMOTO DEL SUB: Perilla de nivel de volumen.

CANDY-X5B

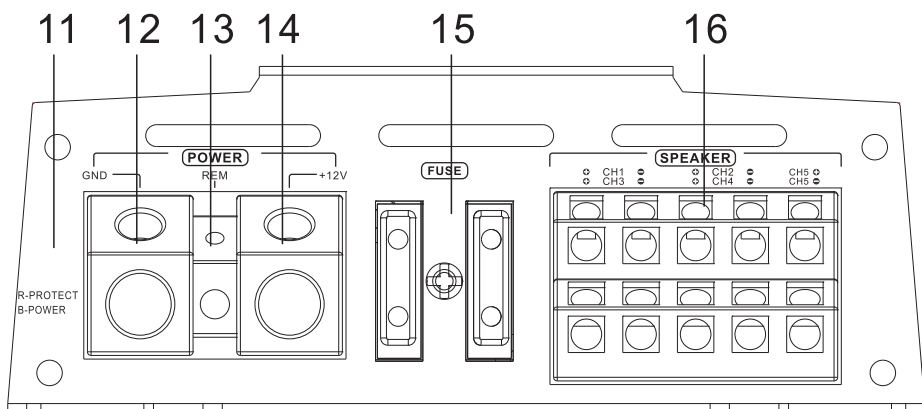

11. INDICATOR LIGHT: When the power LED emits a blue light, it means that the amplifier is on and in working order. When the LED emits a red light, the self-protection of the amplifier is activated. (Refer to the trouble shooting section)

12. GND: Ground terminal. Connect to vehicle chassis. Keep the length of the ground wire to a minimum.

13. REM: Terminal to be connected with the remote cable, which comes from the source and which controls the amplifier switching on. Applied voltage must be between 10 and 15V DC.

14. +12V: Anode of power connection terminals. Connect to the anode of car battery.

15. FUSE: Standard automatic fuse. You must use the same power fuse if you need to change it.

16. SPEAKER: Speaker connecting terminals.

11. LUZ INDICADORA: Cuando el LED de encendido emite una luz azul, significa que el amplificador está encendido y en funcionamiento. Cuando el LED emite una luz roja, se activa la autoprotección del amplificador. (Consulte la sección de solución de problemas)

12. GND: Terminal de tierra. Conectar al chasis del vehículo. Mantenga la longitud del cable de tierra al mínimo.

13. REM: Terminal al que se conecta el cable remoto, que viene de la fuente y que controla el encendido del amplificador. El voltaje aplicado debe estar entre 10 y 15V CC.

14. +12V: Ánodo de los terminales de conexión de alimentación. Conectar al ánodo de la batería del vehículo.

15. FUSIBLE: Fusible automático estándar. Debes usar el mismo tipo de fusible si necesitas cambiarlo.

16. ALTAVOZ: Terminales de conexión de altavoces.

WE LIKE
IT LOUD

Instagram
Facebook
YouTube
Twitter
LinkedIn

SYSTEM WIRING: 5 CHANNELS STEREO CONFIGURATION

CABLEADO DEL SISTEMA: CONFIGURACIÓN ESTÉREO DE 5 CANALES

CANDY-X5B

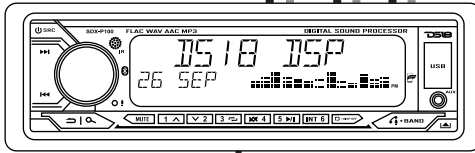
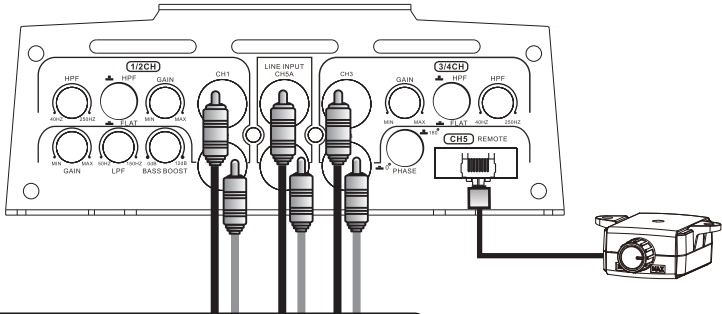

Connect to remote turn-on lead of source unit.

Conéctelo al cable de encendido remoto de la unidad fuente.

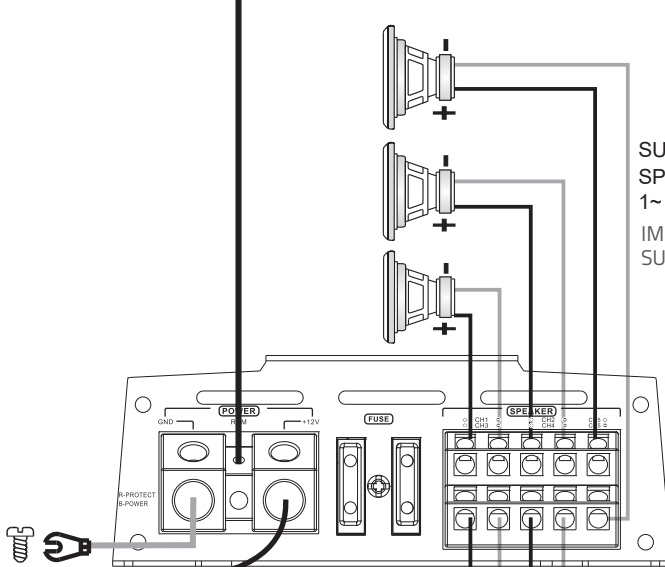

SUBWOOFER
SPEAKER IMPEDANCE
1~ 4 Ohms
IMPEDANCIA DEL ALTAVOZ
SUBWOOFER 1- 4 ohmios

SPEAKER IMPEDANCE
2- 4 ohm
IMPEDANCIA DEL ALTAVOZ
2- 4 ohmios

BATTERY
BATERÍA

Fuse at battery for wire short protection
Fusible en la batería para protección contra cortocircuitos de cables

Connect to chassis ground of vehicle
Conectar a tierra del chasis del vehículo.

Before removing your amplifier, refer to the list below and follow the suggested procedures. Always test the speakers and their wires first.

AMPLIFIER WILL NOT POWER UP

Check for good ground connection.

Check that remote DC terminal has at least 10V DC.

Check that there is battery power on the + terminal.

Check all FUSES.

Check that protection LED is not lit. If it is lit, shut off amplifier briefly and then repower it.

HIGH HISS OR ENGINE NOISE (ALTERNATOR WHINE) IN SPEAKERS

Disconnect all RCA inputs to the amplifier. If the hiss or noise disappears, gradually reconnect each component driving the amplifier and unplug its inputs until the faulty or noisy component is identified. It's advisable to set the amplifier input level as insensitive as possible to achieve the best subjective signal-to-noise ratio (S/N). Try to drive the highest possible signal level from the head unit.

PROTECTION LED COMES ON WHEN THE AMPLIFIER IS POWERED UP

Check for shorts on speaker leads.

Check that volume control on the head unit is turned down low.

Remove speaker leads, and reset the amplifier. If the protection LED still comes on, then the amplifier is faulty.

The amplifier will shut down automatically when the unit's temperature reaches 85°C. This protects the unit from damage.

AMPLIFIER GETS VERY HOT

Check that the minimum speaker impedance for that model is correct.

Check for speaker shorts.

Check that there is good airflow around the amplifier. In some applications, an external cooling fan may be required.

DISTORTED SOUND

Check that the level control is set to match the signal level of the head unit.

Check that all crossover frequencies have been properly set.

Check for shorts on the speaker leads.

HIGH SQUEAL NOISE FROM SPEAKERS

This is always caused by poorly grounded RCA patch cord.

WARNING

1. Overly high volume will damage your speakers.
 2. Be cautious when you use the amplifier near gasoline tanks and electric wires.
 3. Protect the connecting wires and parts to avoid any damage or short circuit.
 4. The power must be supplied from the anode of the battery via FUSE.
 5. The sound system must be in turning-off situation when you check the amplifier.
 6. Be sure that you use the same type of FUSE when you need to replace it.
- * We reserve the right to make necessary changes or improvements to the product without informing the customer in advance.

Antes de retirar su amplificador, consulte la lista a continuación y siga los procedimientos sugeridos. Pruebe siempre primero los altavoces y sus cables.

EL AMPLIFICADOR NO SE ENCIENDE

Verifique que haya una buena conexión a tierra.

Verifique que el terminal de CC remoto tenga al menos 10V CC.

Verifique que haya energía de la batería en el terminal +.

Verifique todos los FUSIBLES.

Compruebe que el LED de protección no esté encendido. Si está encendido, apague el amplificador brevemente y luego vuelva a encenderlo.

RUIDO ALTO O RUIDO DEL MOTOR (ZUMBIDO DEL ALTERNADOR) EN LOS ALTAVOCES

Desconecte todas las entradas RCA del amplificador. Si el ruido o zumbido desaparece, vuelva a conectar gradualmente cada componente que alimenta el amplificador y desconecte sus entradas hasta identificar el componente defectuoso o ruidoso. Es recomendable ajustar el nivel de entrada del amplificador lo menos sensible posible para lograr la mejor relación señal/ruido (S/N) subjetiva. Intente obtener el nivel de señal más alto posible desde la unidad principal.

EL LED DE PROTECCIÓN SE ENCIENDE CUANDO EL AMPLIFICADOR ESTÁ ENCENDIDO

Compruebe si hay cortocircuitos en los cables de los altavoces.

Verifique que el control de volumen de la unidad principal esté bajo.

Retire los cables de los altavoces y reinicie el amplificador. Si el LED de protección aún se enciende, entonces el amplificador está defectuoso.

El amplificador se apagará automáticamente cuando la temperatura de la unidad suba a 85°C.

Esto protegerá las unidades contra daños.

EL AMPLIFICADOR SE CALIENTA MUCHO

Verifique que la impedancia mínima de los altavoces para ese modelo sea correcta.

Compruebe si hay cortocircuitos en los altavoces.

Compruebe que haya un buen flujo de aire alrededor del amplificador. En algunas aplicaciones, es posible que se requiera un ventilador de refrigeración externo.

SONIDO DISTORSIONADO

Verifique que el control de nivel esté configurado para coincidir con el nivel único de la unidad principal.

Compruebe que todas las frecuencias del crossover se hayan configurado correctamente.

Compruebe si hay cortocircuitos en los cables de los altavoces.

RUIDO ALTO DE LOS ALTAVOCES

Esto siempre se debe a un cable de conexión RCA mal conectado a tierra.

ADVERTENCIA

1. Un volumen demasiado alto dañará sus altavoces.
2. Tenga cuidado cuando utilice el amplificador cerca de tanques de gasolina y cables eléctricos.
3. Proteja los cables y piezas de conexión para evitar daños o cortocircuitos.
4. La energía debe provenir del ánodo de la batería mediante FUSIBLE.
5. El sistema de sonido debe estar apagado cuando revise el amplificador.
6. Asegúrese de utilizar el mismo tipo de FUSIBLE cuando necesite reemplazarlo.

* Nos reservamos el derecho de realizar cambios o mejoras necesarias en el producto, sin informar al cliente de ello con antelación.

CANDY-X1B

POWER / POTENCIA

Total Watts (Peak) / (Pico) Vatios totales	1800W
RMS Power @ 4 ohm / Potencia RMS @ 4 OHM	240W
RMS Power @ 2 ohm / Potencia RMS @ 2 OHM	400W
RMS Power @ 1 ohm / Potencia RMS @ 1 OHM	600W

AUDIO / AUDIO

Frequency Response / Respuesta de frecuencia.....	20Hz~250Hz
Signal to Noise Ratio / Relación Señal / Ruido.....	70dB
Efficiency @ 4 ohm / Eficiencia @ 4 OHM	>75%
Damping Factor / Factor de amortiguamiento	26
Input Impedance / Impedancia de entrada.....	10K ohm
Channel Separation / Separación de canales	50dB
Total Harmonic Distortion (THD) / Distorsión armónica total (THD)	0.5%
Low Level Input Range / Rango de entrada de bajo nivel.....	0.2~6V
High Level Input / Entrada de alto nivel	2~10V
Selectable X-Over / Crossover seleccionable.....	Fixed LPF/ LPF fijo
X-Over Filter Range / Rango de filtro de crossover.....	50Hz~150Hz
Bass Boost Range / Rango de refuerzo de bajo	0~18dB
Bass Boost Frequency / Frecuencia de refuerzo de bajo.....	40Hz~100Hz
Phase Selector / Selector de fase	0~180°

FEATURES / CARACTERÍSTICAS

Amplifier Class / Clase de amplificador.....	Digital
Amplifier Type / Tipo de amplificador	Monoblock Subwoofer / Subwoofer monobloque
Number of Channels / Número de canales.....	1 Channel / 1 Canal
Minimum Impedance / Impedancia mínima.....	1 ohm
Led Indicator / Indicador Led	Power Protect / Encendido Protección
Power Input Terminal Size / Tamaño del terminal de entrada de alimentación	4 Ga
Fuse Size / Tamaño de fusible.....	20A x 3
Remote Level Control / Control de nivel remoto	Remote Dash Mount / Montaje de tablero remoto
Thermal Protection / Protección térmica	(>158°F)
Over-Load Protection / Protección contra la sobrecarga.....	Yes / Sí
Short Circuit Output Protection / Protección de salida de cortocircuito	Yes / Sí
Voltage Input Protection / Protección de entrada de voltaje.....	(9-16V)
Body Color Finish / Color del cuerpo Acabado.....	Black Matte / Negro mate

EXTRA FEATURES / CARACTERÍSTICAS ADICIONALES

Hi-Level Input With Auto Turn-On / Entrada de alto nivel con encendido automático	Yes / Sí
Compact Size for Easy Installation in Any Applications	Yes / Sí
Tamaño compacto para una fácil instalación en cualquier aplicación	
Surface Mount Component Technology / Tecnología de componentes de montaje en superficie	Yes / Sí
Quality Control Verification using Audio Precision Instruments	Yes / Sí
Verificación de control de calidad utilizando instrumentos de Audio Precision	

MEASUREMENT / MEDIDAS

Overall Length / Longitud total	8.3" / 211mm
Overall Width / Ancho total	5.9" / 150mm
Overall Height / Altura total	2.16" / 55mm
Heatsink Length / Longitud del disipador de calor	7" / 180mm
Gross Single Unit Weight / Peso unitario bruto individual	3Lbs/1.4Kg

CANDY-XXL1B

POWER / POTENCIA

Total Watts (Peak) / (Pico) Vatios totales	3000W
RMS Power @ 4 ohm / Potencia RMS @ 4 OHM	400W
RMS Power @ 2 ohm / Potencia RMS @ 2 OHM	700W
RMS Power @ 1 ohm / Potencia RMS @ 1 OHM	1000W

AUDIO / AUDIO

Frequency Response / Respuesta de frecuencia.....	20Hz~250Hz
Signal to Noise Ratio / Relación Señal / Ruido.....	70dB
Efficiency @ 4 ohm / Eficiencia @ 4 OHM	>75%
Damping Factor / Factor de amortiguamiento	26
Input Impedance / Impedancia de entrada.....	10K ohm
Channel Separation / Separación de canales	50dB
Total Harmonic Distortion (THD) / Distorsión armónica total (THD)	0.5%
Low Level Input Range / Rango de entrada de bajo nivel.....	0.2~6V
High Level Input / Entrada de alto nivel	2~10V
Selectable X-Over / Crossover seleccionable.....	Fixed LPF / LPF fijo
X-Over Filter Range / Rango de filtro de crossover.....	50Hz~150Hz
Bass Boost Range / Rango de refuerzo de bajo.....	0~18dB
Bass Boost Frequency / Frecuencia de refuerzo de bajo.....	40Hz~100Hz
Phase Selector / Selector de fase	0~180°

FEATURES / CARACTERÍSTICAS

Amplifier Class / Clase de amplificador	Digital
Amplifier Type / Tipo de amplificador	Monoblock Subwoofer / Subwoofer monobloque
Number of Channels / Número de canales.....	1 Channels / 1 Canales
Minimum Impedance / Impedancia mínima.....	1 ohm
Led Indicator / Indicador Led	Power Protect / Encendido Protección
Power Input Terminal Size / Tamaño del terminal de entrada de alimentación	4 Ga
Fuse Size / Tamaño de fusible.....	40A x 3
Remote Level Control / Control de nivel remoto	Remote Dash Mount / Montaje de tablero remoto
Thermal Protection / Protección térmica	(>158° F)
Over-Load Protection / Protección contra la sobrecarga.....	Yes / Sí
Short Circuit Output Protection / Protección de salida de cortocircuito	Yes / Sí
Voltage Input Protection / Protección de entrada de voltaje.....	(9-16V)
Body Color Finish / Color del cuerpo Acabado.....	Black Matte / Negro mate

EXTRA FEATURES / CARACTERÍSTICAS ADICIONALES

Hi-Level Input With Auto Turn-On / Entrada de alto nivel con encendido automático	Yes / Sí
Compact Size for Easy Installation in Any Applications	Yes / Sí
Tamaño compacto para una fácil instalación en cualquier aplicación	
Surface Mount Component Technology / Tecnología de componentes de montaje en superficie	Yes / Sí
Quality Control Verification using Audio Precision Instruments	Yes / Sí
Verificación de control de calidad utilizando instrumentos de Audio Precision	

MEASUREMENT / MEDIDAS

Overall Length / Longitud total	11" / 280mm
Overall Width / Ancho total	5.9" / 150mm
Overall Height / Altura total	2.16" / 55mm
Heatsink Length / Longitud del disipador de calor	9.8" / 250mm
Gross Single Unit Weight / Peso unitario bruto individual	5.5Lbs/2.4Kg

CANDY-X2B

POWER / POTENCIA

Total Watts (Peak) / (Pico) Vatios totales	800W
RMS Power @ 4 ohm / Potencia RMS @ 4 OHM	2 x 120W
RMS Power @ 2 ohm / Potencia RMS @ 2 OHM	2 x 200W
RMS Power @ 4 ohm Bridge / Potencia RMS @ 4 OHM Puente.....	350W

AUDIO / AUDIO

Frequency Response / Respuesta de frecuencia.....	20Hz~20KHz
Signal to Noise Ratio / Relación Señal / Ruido.....	70dB
Efficiency @ 4 ohm / Eficiencia @ 4 OHM	>75%
Damping Factor / Factor de amortiguamiento	26
Input Impedance / Impedancia de entrada.....	10K ohm
Channel Separation / Separación de canales	50dB
Total Harmonic Distortion (THD) / Distorsión armónica total (THD)	0.5%
Low Level Input Range / Rango de entrada de bajo nivel.....	0.2~6V
High Level Input / Entrada de alto nivel	2~10V
Selectable X-Over / Crossover seleccionable.....	LPF/FULL/HPF
X-Over Filter Range / Rango de filtro de crossover.....	40Hz~2kHz
Bass Boost Range / Rango de refuerzo de bajo.....	0/6/12dB
Bass Boost Frequency / Frecuencia de refuerzo de bajo.....	50Hz

FEATURES / CARACTERÍSTICAS

Amplifier Class / Clase de amplificador	Digital
Amplifier Type / Tipo de amplificador	Stereo Full Range / Estéreo de rango completo
Number of Channels / Número de canales.....	2 Channels / 2 Canales
Minimum Impedance / Impedancia mínima.....	2 ohm St / 4 ohm Bridge / Estéreo de 2 ohm/Puente de 4 ohm
Led Indicator / Indicador Led	Power Protect / Encendido Protección
Power Input Terminal Size / Tamaño del terminal de entrada de alimentación	4 Ga
Fuse Size / Tamaño de fusible.....	25A
Thermal Protection / Protección térmica	(>158°F)
Over-Load Protection / Protección contra la sobrecarga	Yes / Sí
Short Circuit Output Protection / Protección de salida de cortocircuito	Yes / Sí
Voltage Input Protection / Protección de entrada de voltaje.....	(9-16V)
Body Color Finish / Color del cuerpo Acabado.....	Black Matte / Negro mate

EXTRA FEATURES / CARACTERÍSTICAS ADICIONALES

Hi-Level Input With Auto Turn-On / Entrada de alto nivel con encendido automático	Yes / Sí
Compact Size for Easy Installation in Any Applications	Yes / Sí
Tamaño compacto para una fácil instalación en cualquier aplicación	
Surface Mount Component Technology / Tecnología de componentes de montaje en superficie	Yes / Sí
Quality Control Verification using Audio Precision Instruments	Yes / Sí
Verificación de control de calidad utilizando instrumentos de Audio Precision	

MEASUREMENT / MEDIDAS

Overall Length / Longitud total	6.5" / 165mm
Overall Width / Ancho total	5.9" / 150mm
Overall Height / Altura total	2.16" / 55mm
Heatsink Length / Longitud del disipador de calor	5.27" / 134mm
Gross Single Unit Weight / Peso unitario bruto individual	4Lbs/1.7Kg

CANDY-X4B

POWER / POTENCIA

Total Watts (Peak) / (Pico) Vatios totales	1600W
RMS Power @ 4 ohm / Potencia RMS @ 4 OHM	4 x 120W
RMS Power @ 2 ohm / Potencia RMS @ 2 OHM	4 x 200W
RMS Power @ 4 ohm Bridge / Potencia RMS @ 4 OHM Puente.....	2 x 350W

AUDIO / AUDIO

Frequency Response / Respuesta de frecuencia.....	20Hz~20KHz
Signal to Noise Ratio / Relación Señal / Ruido.....	70dB
Efficiency @ 4 ohm / Eficiencia @ 4 OHM	>75%
Damping Factor / Factor de amortiguamiento	26
Input Impedance / Impedancia de entrada.....	10K ohm
Channel Separation / Separación de canales	50dB
Total Harmonic Distortion (THD) / Distorsión armónica total (THD)	0.5%
Low Level Input Range / Rango de entrada de bajo nivel.....	0.2~6V
High Level Input / Entrada de alto nivel	2~10V
Selectable X-Over / Crossover seleccionable.....	LPF/FULL/HPF
X-Over Filter Range / Rango de filtro de crossover.....	40Hz~2kHz
Bass Boost Range / Rango de refuerzo de bajo.....	0/6/12dB
Bass Boost Frequency / Frecuencia de refuerzo de bajo.....	50Hz

FEATURES / CARACTERÍSTICAS

Amplifier Class / Clase de amplificador	Digital
Amplifier Type / Tipo de amplificador	Stereo Full Range / Estéreo de rango completo
Number of Channels / Número de canales.....	4 Channels / 4 Canales
Minimum Impedance / Impedancia mínima.....	2 ohm St / 4 ohm Bridge / Estéreo de 2 ohm/Puente de 4 ohm
Led Indicator / Indicador Led	Power Protect / Encendido Protección
Power Input Terminal Size / Tamaño del terminal de entrada de alimentación	4 Ga
Fuse Size / Tamaño de fusible.....	25A x 2
Thermal Protection / Protección térmica	(>158°F)
Over-Load Protection / Protección contra la sobrecarga	Yes / Sí
Short Circuit Output Protection / Protección de salida de cortocircuito	Yes / Sí
Voltage Input Protection / Protección de entrada de voltaje.....	(9-16V)
Body Color Finish / Color del cuerpo Acabado.....	Black Matte / Negro mate

EXTRA FEATURES / CARACTERÍSTICAS ADICIONALES

Hi-Level Input With Auto Turn-On / Entrada de alto nivel con encendido automático	Yes / Sí
Compact Size for Easy Installation in Any Applications	Yes / Sí
Tamaño compacto para una fácil instalación en cualquier aplicación	
Surface Mount Component Technology / Tecnología de componentes de montaje en superficie	Yes / Sí
Quality Control Verification using Audio Precision Instruments	Yes / Sí
Verificación de control de calidad utilizando instrumentos de Audio Precision	

MEASUREMENT / MEDIDAS

Overall Length / Longitud total	8.3" / 211mm
Overall Width / Ancho total	5.9" / 150mm
Overall Height / Altura total	2.16" / 55mm
Heatsink Length / Longitud del disipador de calor	7" / 180mm
Gross Single Unit Weight / Peso unitario bruto individual	3Lbs/ 1.4Kg

CANDY-XXL4B

POWER / POTENCIA

Total Watts (Peak) / (Pico) Vatios totales	3200W
RMS Power @ 4 ohm / Potencia RMS @ 4 OHM	4 x 220W
RMS Power @ 2 ohm / Potencia RMS @ 2 OHM	4 x 400W
RMS Power @ 4 ohm Bridge / Potencia RMS @ 4 OHM Puente.....	2 x 750W

AUDIO / AUDIO

Frequency Response / Respuesta de frecuencia.....	20Hz~20KHz
Signal to Noise Ratio / Relación Señal / Ruido.....	70dB
Efficiency @ 4 ohm / Eficiencia @ 4 OHM	>75%
Damping Factor / Factor de amortiguamiento	26
Input Impedance / Impedancia de entrada.....	10K ohm
Channel Separation / Separación de canales	50dB
Total Harmonic Distortion (THD) / Distorsión armónica total (THD)	0.5%
Low Level Input Range / Rango de entrada de bajo nivel.....	0.2~6V
High Level Input / Entrada de alto nivel	2~10V
Selectable X-Over / Crossover seleccionable.....	LPF/FULL/HPF
X-Over Filter Range / Rango de filtro de crossover.....	40Hz~2kHz
Bass Boost Range / Rango de refuerzo de bajo.....	0/6/12dB
Bass Boost Frequency / Frecuencia de refuerzo de bajo.....	50Hz

FEATURES / CARACTERÍSTICAS

Amplifier Class / Clase de amplificador	Digital
Amplifier Type / Tipo de amplificador	Stereo Full Range / Estéreo de rango completo
Number of Channels / Número de canales.....	4 Channels / 4 Canales
Minimum Impedance / Impedancia mínima.....	2 ohm St / 4 ohm Bridge / Estéreo de 2 ohm/Puente de 4 ohm
Led Indicator / Indicador Led	Power Protect / Encendido Protección
Power Input Terminal Size / Tamaño del terminal de entrada de alimentación	4 Ga
Fuse Size / Tamaño de fusible.....	45A x 2
Thermal Protection / Protección térmica	(>158°F)
Over-Load Protection / Protección contra la sobrecarga	Yes / Sí
Short Circuit Output Protection / Protección de salida de cortocircuito	Yes / Sí
Voltage Input Protection / Protección de entrada de voltaje.....	(9-16V)
Body Color Finish / Color del cuerpo Acabado.....	Black Matte / Negro mate

EXTRA FEATURES / CARACTERÍSTICAS ADICIONALES

Hi-Level Input With Auto Turn-On / Entrada de alto nivel con encendido automático	Yes / Sí
Compact Size for Easy Installation in Any Applications	Yes / Sí
Tamaño compacto para una fácil instalación en cualquier aplicación	
Surface Mount Component Technology / Tecnología de componentes de montaje en superficie	Yes / Sí
Quality Control Verification using Audio Precision Instruments	Yes / Sí
Verificación de control de calidad utilizando instrumentos de Audio Precision	

MEASUREMENT / MEDIDAS

Overall Length / Longitud total	13" / 330mm
Overall Width / Ancho total	5.9" / 150mm
Overall Height / Altura total	2.16" / 55mm
Heatsink Length / Longitud del disipador de calor	11.8" / 300mm
Gross Single Unit Weight / Peso unitario bruto individual	6Lbs/2.8Kg

CANDY-X5B

POWER / POTENCIA

Total Watts (Peak) / (Pico) Vatios totales.....	2000W
RMS Power @ 4 ohm / Potencia RMS @ 4 OHM.....	4 x 120W + 220W (SUB)
RMS Power @ 2 ohm / Potencia RMS @ 2 OHM.....	4 x 200W + 320W (SUB)
RMS Power @ 1 ohm / Potencia RMS @ 1 OHM.....	500W (SUB)
RMS Power @ 4 ohm Bridge / Potencia RMS @ 4 OHM Puente.....	2 x 350W

AUDIO / AUDIO

Frequency Response / Respuesta de frecuencia.....	20Hz~20KHz / 20Hz~250Hz (SUB)
Signal to Noise Ratio / Relación Señal / Ruido.....	70dB
Efficiency @ 4 ohm / Eficiencia @ 4 OHM.....	>75%
Damping Factor / Factor de amortiguamiento.....	26
Input Impedance / Impedancia de entrada.....	10K ohm
Channel Separation / Separación de canales.....	50dB
Total Harmonic Distortion (THD) / Distorsión armónica total (THD).....	0.5%
Low Level Input Range / Rango de entrada de bajo nivel.....	0.2~6V
High Level Input / Entrada de alto nivel.....	2~10V
Selectable X-Over / Crossover seleccionable.....	FULL/HPF
X-Over Filter Range / Rango de filtro de crossover.....	40Hz~250Hz / 50Hz~150Hz (SUB)
Bass Boost Range / Rango de refuerzo de bajo.....	6dB/12dB
Bass Boost Frequency / Frecuencia de refuerzo de bajo.....	50Hz

FEATURES / CARACTERÍSTICAS

Amplifier Class / Clase de amplificador.....	Digital
Amplifier Type / Tipo de amplificador.....	Stereo Full Range + Subwoofer
Number of Channels / Número de canales.....	5 Channels / 5 Canales
Minimum Impedance / Impedancia mínima.....	2 ohm St / 4 ohm Bridge + 1 ohm (Sub)
Led Indicator / Indicador Led.....	Power Protect Encendido Protección
Power Input Terminal Size / Tamaño del terminal de entrada de alimentación.....	4 Ga
Fuse Size / Tamaño de fusible.....	45A x 2
Remote Level Control / Control de nivel remoto.....	Remote Dash Mount / Montaje de tablero remoto
Thermal Protection / Protección térmica.....	(>180°F)
Over-Load Protection / Protección contra la sobrecarga.....	Yes / Sí
Short Circuit Output Protection / Protección de salida de cortocircuito.....	Yes / Sí
Voltage Input Protection / Protección de entrada de voltaje.....	(9-16V)
Body Color Finish / Color del cuerpo Acabado.....	Black Matte / Negro mate

EXTRA FEATURES / CARACTERÍSTICAS ADICIONALES

Hi-Level Input With Auto Turn-On / Entrada de alto nivel con encendido automático.....	Yes / Sí
Input Selector / Selector de entrada.....	4/5 Channels / 4/5 Canales
Compact Size for Easy Installation in Any Applications.....	Yes / Sí
Surface Mount Component Technology / Tecnología de componentes de montaje en superficie.....	Yes / Sí
Quality Control Verification using Audio Precision Instruments.....	Yes / Sí
Verificación de control de calidad utilizando instrumentos de Audio Precision	

MEASUREMENT / MEDIDAS

Overall Length / Longitud total.....	11" / 280mm
Overall Width / Ancho total.....	5.9" / 150mm
Overall Height / Altura total.....	2.16" / 55mm
Heatsink Length / Longitud del disipador de calor.....	9.8" / 250mm
Gross Single Unit Weight / Peso unitario bruto individual.....	4.5Lbs/2Kg

CANDY-X1B	A: 8.3" / 211mm	B: 5.9" / 150mm	C: 2.16" / 55mm	D: 7" / 180mm
CANDY-XXL1B	A: 11" / 280mm	B: 5.9" / 150mm	C: 2.16" / 55mm	D: 9.8" / 250mm
CANDY-X2B	A: 6.5" / 165mm	B: 5.9" / 150mm	C: 2.16" / 55mm	D: 5.27" / 134mm
CANDY-X4B	A: 8.3" / 211mm	B: 5.9" / 150mm	C: 2.16" / 55mm	D: 7" / 180mm
CANDY-XXL4B	A: 13" / 330mm	B: 5.9" / 150mm	C: 2.16" / 55mm	D: 11.8" / 300mm
CANDY-X5B	A: 11" / 280mm	B: 5.9" / 150mm	C: 2.16" / 55mm	D: 9.8" / 250mm

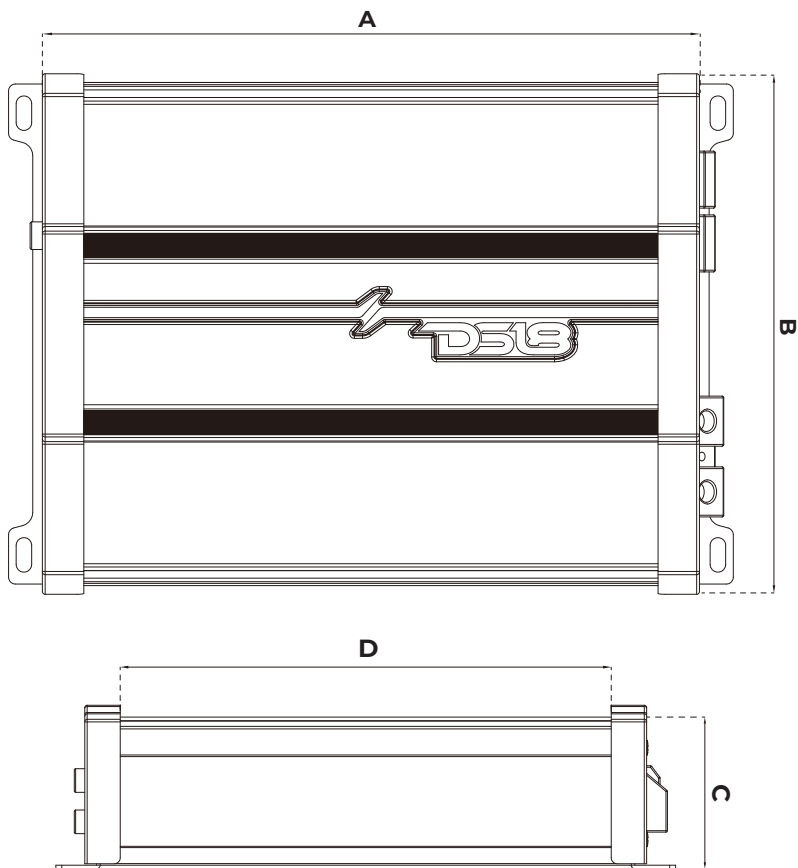

WARRANTY

Please visit our website DS18.com for more information on our warranty policy.

We reserve the right to change products and specifications at any time without notice.

Images may or may not include optional equipment.



WARNING:

Cancer and Reproductive Harm.
www.P65Warning.ca.gov

GARANTÍA

Visite nuestra página web DS18.com para obtener más información sobre nuestra garantía.

Nos reservamos el derecho de cambiar productos y especificaciones en cualquier momento sin previo aviso. Las imágenes pueden incluir o no equipo opcional.



ADVERTENCIA:

Cáncer y Daño Reproductivo.
www.P65Warning.ca.gov

DS18 CANDY ©

**WE LIKE
IT LOUD**



FOR MORE INFORMATION
PLEASE VISIT
DS18.COM