

# DS18<sup>®</sup>

## JL-SBAR.HT

### OWNER'S MANUAL

### MANUAL DEL USUARIO

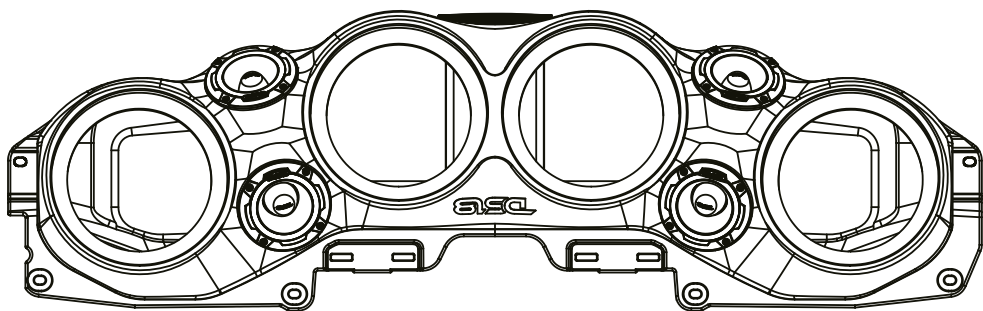

## JEEP SOUND BAR

*DS18.COM*

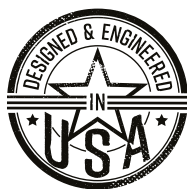

PERFECT FOR: JEEPS JL / JLU / JT  
PERFECTO PARA: JEEPS JL / JLU / JT



ENGLISH | ESPAÑOL





# JL-SBAR.HT

## JEEP SOUND BAR

DS18'S JL-SBAR.HT HAS BEEN REDESIGNED TO PROVIDE INCREASED HEADROOM FOR JEEP JL, JLU, AND JT GLADIATOR MODELS

JL-SBAR.HT FUE REDISEÑA PARA TENER MÁS ESPACIO LIBRE EXCLUSIVAMENTE PARA JEEP JL, JLU & JT GLADIATOR

### THE JL-SBAR.HT FITS:

- 4 - 8" SPEAKER,
- 4 - 3.72" TWEETERS (PRO-TW4L INCLUDED)

- ▶ 8" Speaker Mounting (FITS MOST DS18 8" SPEAKERS)\*
- ▶ Ø3.72" Tweeter Mounting (DS18 PRO-TW4L Included)
- ▶ 4.13" max speaker depth
- ▶ JL-SBARHARNESS (included)
- ▶ OFC harness kit with all factory style connectors and terminals
- ▶ High density plastic molded with color injected
- ▶ UV protected and All Elements Ready
- ▶ Light weight and strong material
- ▶ OEM fit for models without sky one-touch power top
- ▶ RGB LED Logo badge
- ▶ Colors Available: Black, Red, White

\*SPEAKERS NOT INCLUDED

### EL JL-SBAR.HT SE ADAPTA A:

- 4 ALTAVOZ DE 8",
- 4 - 3.72" TWEETERS (PRO-TW4L INCLUIDO)

- ▶ Montaje De Altavoz De 8" (SE ADAPTA A LA MAYORÍA DE LOS ALTAVOCES DS18 DE 8")\*
- ▶ Ø Montaje Para Tweeter De 3,72" (DS18 PRO-TW4L Incluido)
- ▶ Profundidad Máxima Del Altavoz De 10.5 cm
- ▶ JL-SBARHARNESS (Incluido)
- ▶ Kit de arnés OFC con todos los conectores y terminales estilo fábrica.
- ▶ Plástico De Alta Densidad Moldeado Con Color Inyectado
- ▶ Protección UV Y Todos Los Elementos Listos
- ▶ Peso Ligero Y Material Resistente
- ▶ OEM Apto Para Modelos Sin Tapa Eléctrica Sky One-touch
- ▶ Tiene insignia LED RGB
- ▶ Colores Disponibles: Negro, Rojo, Blanco

\* ALTAVOCES NO INCLUIDOS

### DESIGNED FOR JEEP:



WE LIKE IT LOUD DS18.COM



BUILT-IN



FOR DS18 LOGO BADGE

DOWNLOAD THE DS18 LED BTC APP



COMPATIBLE WITH DS18 LED-BTC OR ANY OTHER RF/BT/WIFI CONTROLLER FOR MULTI-FUNCTION RGB LED LIGHTING. (SOLD SEPARATELY)

INCORPORADO



PARA EL LOGO DS18

DESCARGA LA APP DS18 LED BTC



COMPATIBLE CON DS18 LED-BTC O CUALQUIER OTRO CONTROLADOR RF / BT / WIFI PARA MULTIFUNCIÓN ILUMINACIÓN LED RGB. (SE VENDE POR SEPARADO)

## DISASSEMBLY INSTRUCTIONS / INSTRUCCIONES DE DESMONTAJE

- Disconnect negative battery terminal.
- Remove driver and passenger front roof panels per the vehicles owner manual.

- Desconecte el terminal negativo de la batería.
- Retire los paneles del techo delantero del conductor y del pasajero según el manual del propietario del vehículo.

- Remove four T25 Torx from the passenger side front ROP's (Rollover Protection System) and then carefully unclip and remove from vehicle and set aside (Repeat on driver side).

- Retire cuatro T25 Torx del ROP (sistema de protección antivuelco) delantero del lado del pasajero y luego desenganche con cuidado y retírelo del vehículo y déjelo a un lado (repita en el lado del conductor).

- Remove three or four T25 Torx from the passenger side rear lower ROP's.

- Retire tres o cuatro T25 Torx de los ROP inferiores traseros del lado del pasajero.

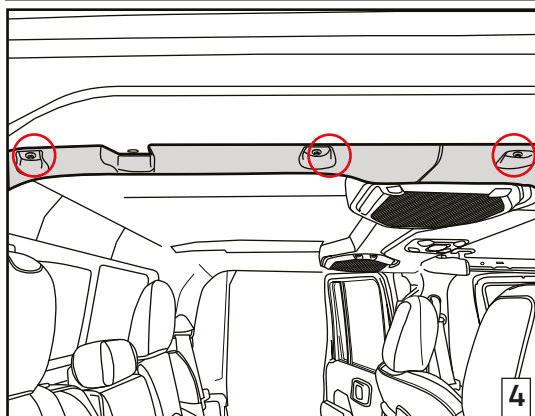
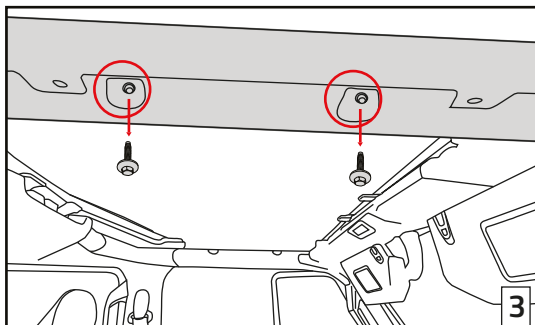
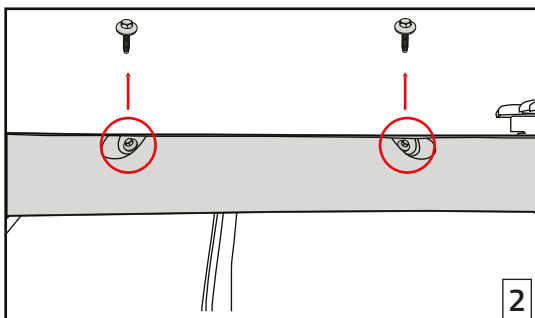
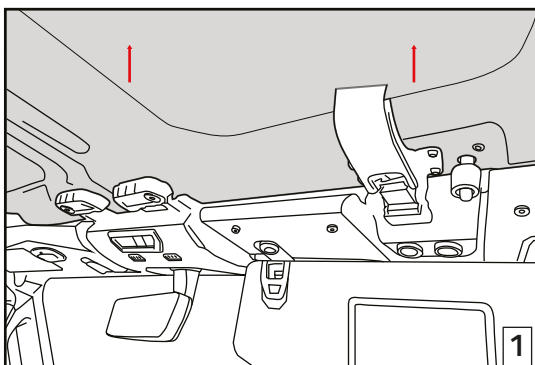

- Remove two T25 Torx from the passenger inside rear ROP's. Then carefully unclip and remove from the vehicle. Repeat the previous two steps on the driver side.

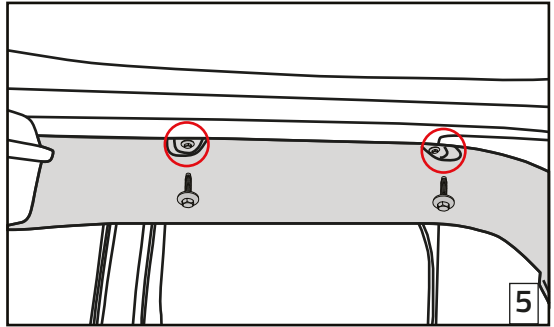

- Retire cuatro T25 Torx del ROP (sistema de protección antivuelco) delantero del lado del pasajero y luego desenganche con cuidado y retírelo del vehículo y déjelo a un lado (repita en el lado del conductor).

- Remove three T25 Torx from the front of the middle ROP's cover.

- Retire tres T25 Torx del frente de la cubierta del ROP central.

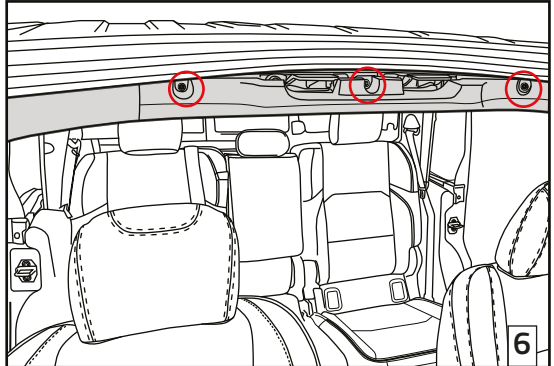

- Carefully remove dome light. Try to use a long flat head screwdriver to depress the clips on either side of the metal clips.

Unclip the wire connector and remove from vehicle.

- Retire con cuidado la luz del techo. Intente utilizar un destornillador largo y de punta plana para presionar los clips a cada lado de los clips metálicos.

Desenganche el conector del cable y retírelo del vehículo.

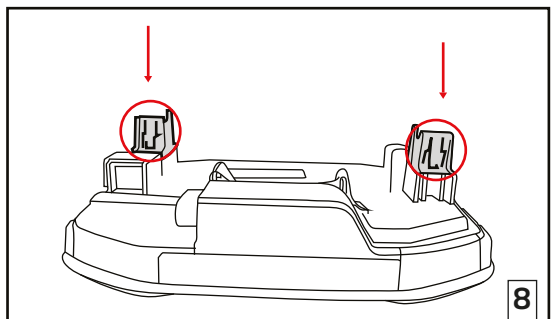
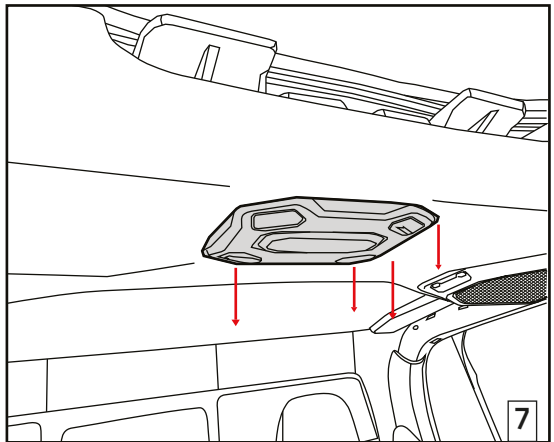

- Carefully unclip the middle ROPs cover from the OEM soundbar and remove from the vehicle.

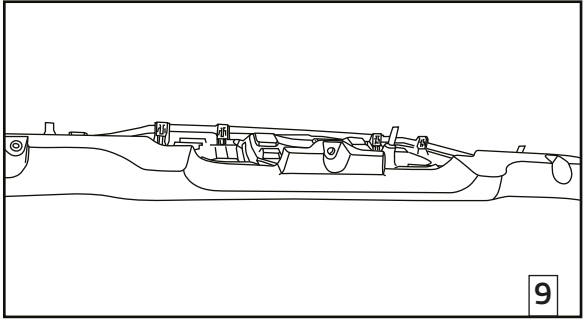

- Desenganche con cuidado la cubierta del ROP central de la barra de sonido OEM y retírela del vehículo.

- Using a panel popper, remove the body clip on the front corner edge on the passenger side ROP's. Then carefully unclip the panel and remove from the vehicle. Repeat process on driver side.

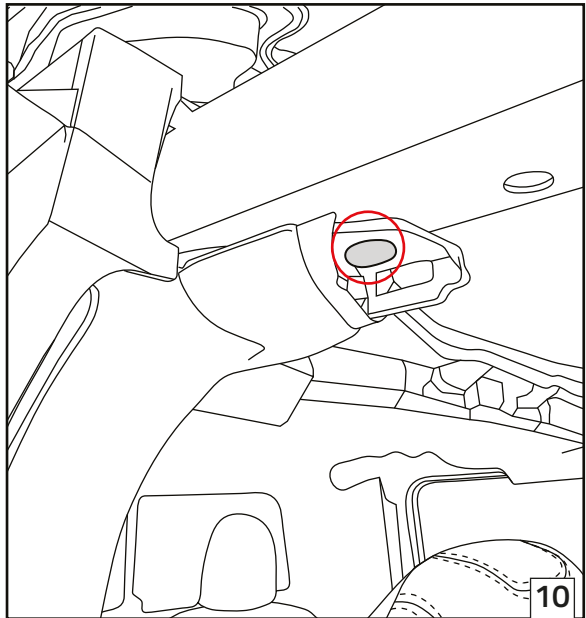

**NOTE:** Some vehicles may have noise canceling microphone mounted to these panels that will need to be disconnected.

- Usando un broche de panel, retire el clip del cuerpo en el borde de la esquina frontal. En los ROP del lado del pasajero. Entonces Soltar con cuidado el panel y retirarlo del vehículo. Repita el proceso en el lado del conductor.

**NOTA:** algunos vehículos pueden tener micrófono con cancelación de ruido montado en estos paneles que deberá desconectarse.

- Unclip the two panels on the b-pillar sill panel.

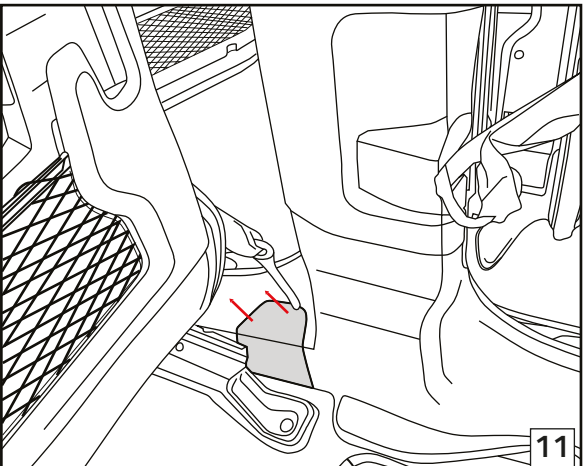

- Suelte los dos paneles en el panel del umbral del pilar B.

- Unclip the b-pillar sill panel.
- Suelte el panel del umbral del pilar B.

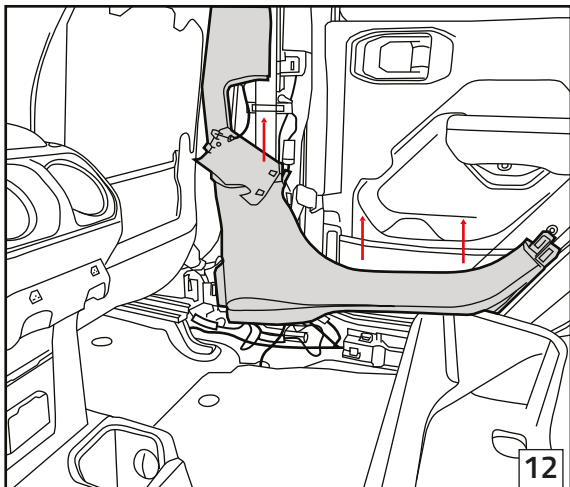

- Disconnect the OEM wiring connector from the OEM soundbar.
- Desconecte el conector de cableado OEM de la barra de sonido OEM.

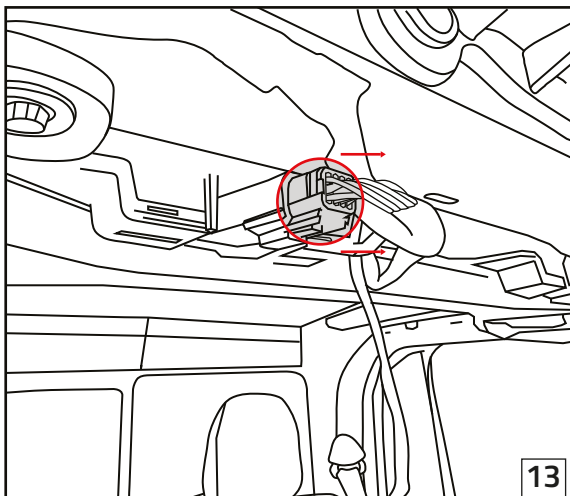

- Remove three bolts with a 10mm socket on the passenger side. Repeat on driver side.
- Then remove soundbar from vehicle.

**NOTE - We recommend having additional helping hands for this step**

- Retire tres pernos con un casquillo de 10 mm en el lado del pasajero. Repita en el lado del conductor.
- Luego retire la barra de sonido del vehículo.

**NOTA:** recomendamos contar con ayuda adicional para este paso.

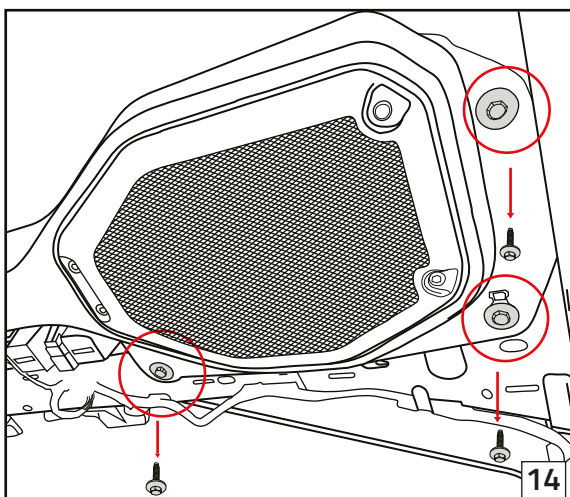

- First install the 4 - 8" speakers then install the DS18 Soundbar using the bolts from the previous step. Loosely install three bolts on the passenger side and repeat on driver side. Once all six bolts are installed - go back and tighten with a 10mm socket.

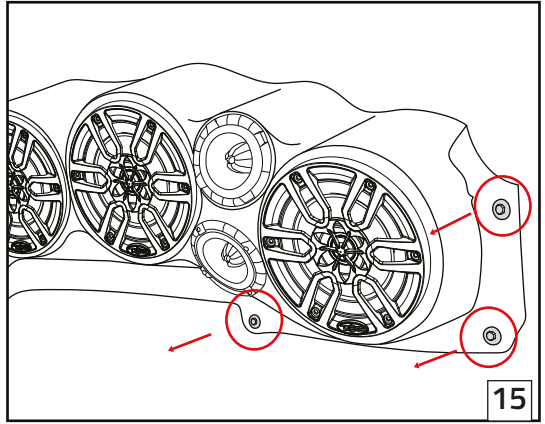

- Primero instale los 4 altavoces de 8" luego instale la barra de sonido DS18 usando los tornillos del paso anterior. Instale sin apretar tres pernos en el lado del pasajero y repita en el lado del conductor. Una vez que los seis pernos estén instalados, regrese y apriételos con un casquillo de 10 mm.

- With wiring secured down the B-pillar, route wiring toward your amplifier and LED-BTC(optional) making the appropriate wiring connections.

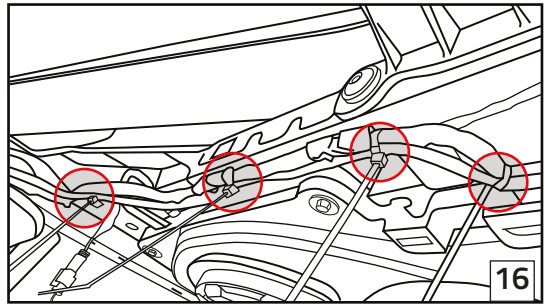

- Con el cableado asegurado en el pilar B, dirija el cableado hacia su amplificador y LED-BTC(opcional) realizando las conexiones de cableado adecuadas.

- After ensuring that everything is checked, functional, and tightened, repeat Steps 2-12 in reverse order to reassemble your vehicle.

- The final step involves tuning your vehicle and becoming a part of the We Like It LOUD Crew.

- Después de comprobar que todo está funcionando y apretar. Repita los pasos del 2 al 12 en orden inverso para volver a ensamblar su vehículo.

- El último paso es ajustar tu vehículo y unirte al equipo de We Like It Loud.

## INSTALLATION PLACEMENT / COLOCACIÓN DE LA INSTALACIÓN

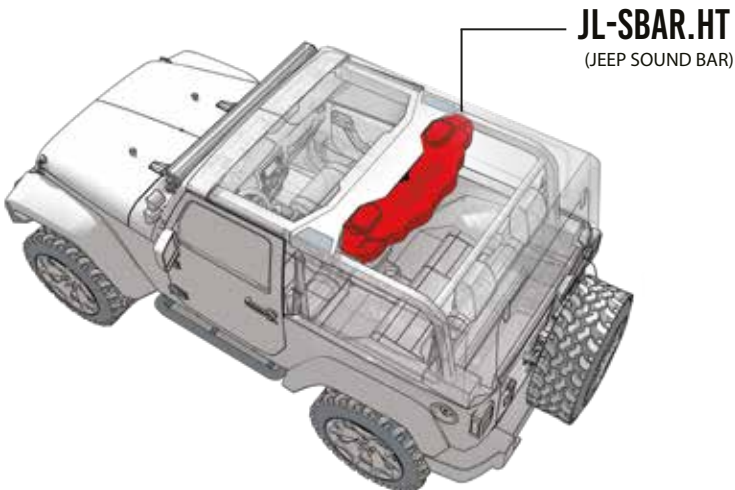

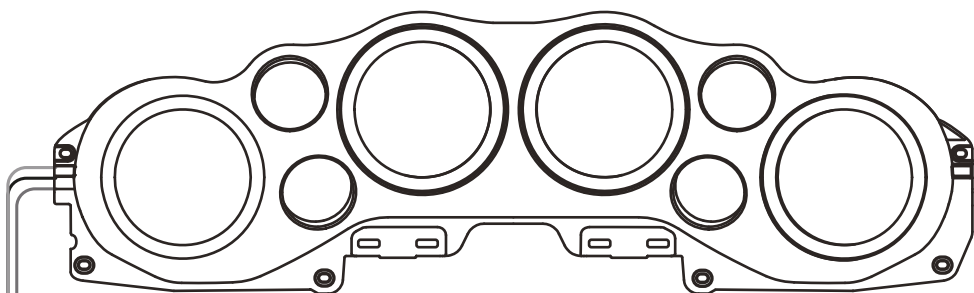

# JL-SBAR.HT SOUND BAR INSTALLATION WIRING KIT FOR JEEP:



This cable kit is designed to facilitate the installation of your JL-SBAR.HT on your JEEP JL / JLU / JT, especially when upgrading your sound system and incorporating an amplifier and optional light module. The wiring package includes all the necessary components for seamlessly integrating the 4 speakers and 4 tweeters with RGB lights into your system.

## ATTENTION



Only works for Non-Amplified factory sound system.

## KIT DE CABLEADO PARA LA INSTALACIÓN DE LA BARRA DE SONIDO JL-SBAR.HT PARA JEEP JL/JLU/JT

Este es un kit de cables que te ayudara a instalar mas facilmente tu barra de sonido JL-SBAR.HT en tu JEEP JL / JLU / JT cuando haces un upgrade en tu sistema de sonido y añades un amplificador y un modulo de luces (opcional). Este cableado incluye todo lo necesario para integrar la barra de sonido con el JEEP, esto incluye todo lo necesario para conectar los 4 altavoces y 4 tweeters con las luces RGB a tu sistema.

## ATENCIÓN



Solo funciona para sistemas de audio de factoría sin amplificador.



## ⚠ ATTENTION

Installation of mobile audio and video components requires experience with a variety of mechanical and electrical procedures. Although this manual provides general installation and operation instructions, it does not show the exact installation methods for your vehicle. If you do not have the required knowledge and experience to successfully complete the installation, consult an authorized dealer about professional installation service.

## ⚠ ATTENTION

Disconnect the negative post (Ground) of the battery before you start the installation. This helps avoid airbags coding and malfunctions, codes module malfunction or any electrical issues

## ⚠ ATENCIÓN

La instalación de componentes móviles de audio y video requiere experiencia con una variedad de procedimientos mecánicos y eléctricos. Aunque este manual proporciona instrucciones generales de instalación y funcionamiento, no muestra los métodos de instalación exactos para su vehículo. Si no tiene los conocimientos y la experiencia necesarios para completar con éxito la instalación, consulte a un distribuidor autorizado sobre el servicio de instalación profesional.

## ⚠ ATENCIÓN

Desconecte el poste negativo (tierra) de la batería antes de comenzar la instalación. Esto ayuda a evitar la codificación y el mal funcionamiento de las bolsas de aire, el mal funcionamiento del módulo de códigos o cualquier problema eléctrico.

## OVERALL VIEW

### VISTA GENERAL

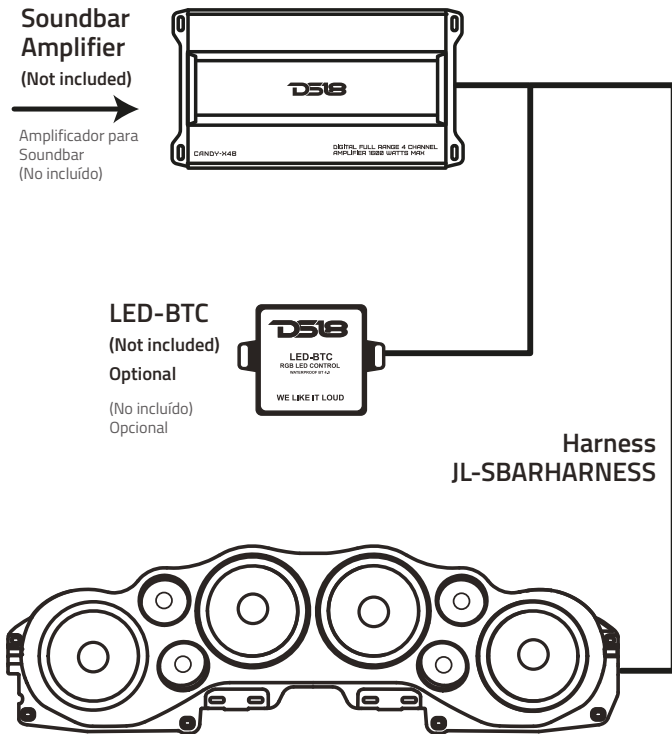

# AMPLIFIER SIDE INSTALLATION

## INSTALACIÓN DEL LADO DEL AMPLIFICADOR

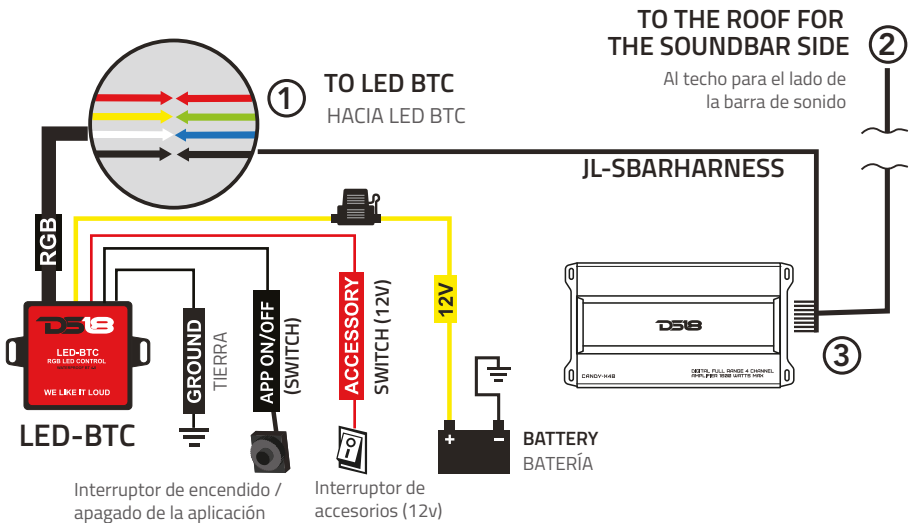

1. RGB led lights from the soundbar: connect this to the LED-BTC (Sold separately)
2. This goes to the roof for the sound bar.
3. Soundbar speaker harness: connect this to the "Roof" amplifier (Wh: CH1+, Wh/Bk: CH1-, Gy: CH2+, Gy/Bk: CH2-, Gr: CH3+, Gr/Bk: CH3-, Vt: CH4+, Vt/Bk: CH4-).

1. Luces LED RGB de la barra de sonido: conéctelo al LED-BTC (se vende por separado)
2. Esto va al techo de la barra de sonido.
3. Arnés de altavoz de la barra de sonido: conéctelo al amplificador "Techo" (Blanco: CH1+, Blanco / Negro: CH1-, Gris: CH2+, Gris / Negro: CH2-, Verde: CH3+, Verde / Negro: CH3-, Negro: CH3-, Negro: CH4+, Negro: CH4-).

**To connect without LED Control Module (LED-BTC), Connect as Shown in the Following Diagram:**

**Para conectarse sin el módulo de control LED (LED-BTC), conecte como se muestra en el siguiente diagrama:**

- Black wire "BK" connected to battery Positive (+) 12V
- White Color Light "R"; "B" and "G" connected to battery Negative (-)
- Green Color Light "G" connected to battery Negative (-)
- Red Color Light "R" connected to battery Negative (-)
- Blue Color Light "B" connected to battery Negative (-)
- Purple Color Light "R" and "B" connected to battery Negative (-)
- Yellow Color Light "R" and "G" connected to battery Negative (-)
- Cyan Color Light "B" and "G" connected to battery Negative (-)

- Cable negro "BK" conectado al positivo de la batería (+) 12V
- Luz de color blanco "R"; "B" y "G" conectados al negativo de la batería (-)
- Luz de color verde "G" conectada al negativo de la batería (-)
- Luz de color roja "R" conectada al negativo de la batería (-)
- Luz de color azul "B" conectada al negativo de la batería (-)
- Luz de color púrpura "R" y "B" conectada al negativo de la batería (-)
- Luz de color amarillo "R" y "G" conectada al negativo de la batería (-)
- Luz de color cian "B" y "G" conectada al negativo de la batería (-)

# SOUNDBAR SIDE

LADO DEL SOUNDBAR

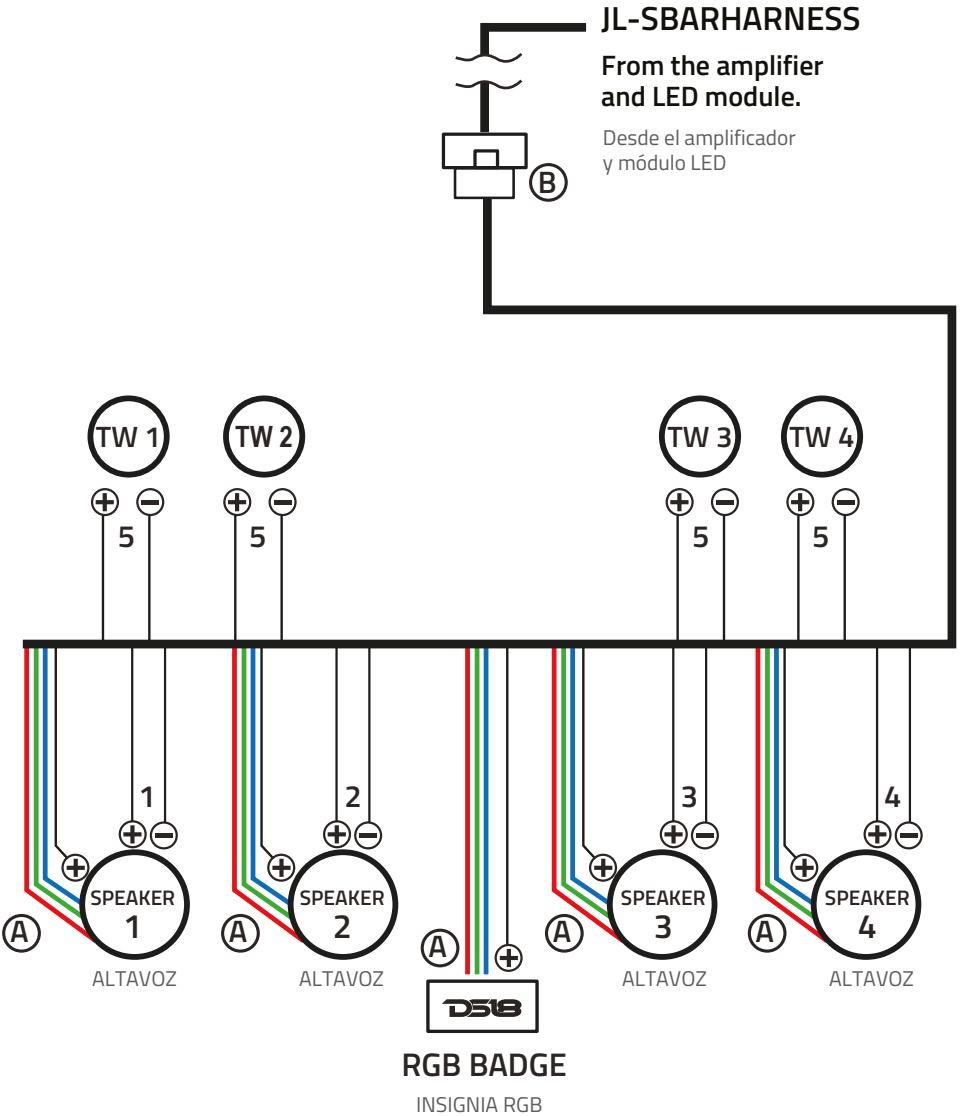

**A. RGB LED light wire:** connect this to each RGB LED lighting such as speakers, rings, grills, tweeters, and DS18 Badge used for the soundbar.

**B. 12 pin Harness Connector:** this goes to the DS18 roof harness from the amplifier side.

---

**1. Speaker 1 connector:** connect this to the speaker, Green: +, Green/Black: -

**2. Speaker 2 connector:** connect this to the speaker White: +, White/Black: -

**3. Speaker 3 connector:** connect this to the speaker Gray: +, Gray/Black: -

**4. Speaker 4 connector:** connect this to the speaker Violet: +, Violet/Black: -

**5. Tweeters:** connect this to each tweeter, Gray: +, Gray/Black: -

---

#### Final Steps:

With the installation of the JL-SBARHARNESS completed, you are now prepared to proceed with the installation of the remaining components. Consult the installation manuals for your soundbar and amplifier for a more detailed procedure on installing each specific component.

## MEASUREMENTS / MEDIDAS

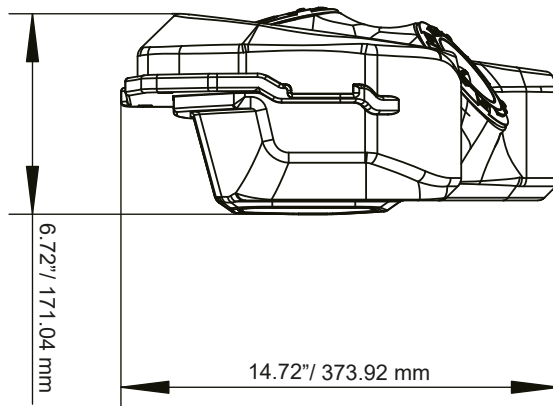

**A. Cable de luz LED RGB:** conéctelo a cada iluminación LED RGB, como altavoces, anillos, parrillas, tweeters y la insignia DS18 utilizada para la barra de sonido.

**D. Conector de arnés de 12 pines:** va al arnés del techo DS18 desde el lado del amplificador.

---

**1. Conector del altavoz 1:** conéctelo al altavoz, Verde: +, Verde / Negro: -

**2. Conector del altavoz 2:** conéctelo al altavoz Blanco: +, Blanco / Negro: -

**3. Conector del altavoz 3:** conéctelo al altavoz Gris: +, Gris / Negro: -

**4. Conector del altavoz 4:** conéctelo al altavoz Violeta: +, Violeta / Negro: -

**5. Cables de tweeter y controlador:** conéctelo a cada tweeter y controlador, gris: +, gris / negro:-

---

#### Paso Final:

esto concluye la instalacion del JL-SBARHARNESS y estaria listo para instalar todo lo demas, refierase a el manual de instalacion de tu Sound-bar y de el amplificador para tener un procedimiento mas detallado de la instalacion de cada componente.

# MEASUREMENTS / MEDIDAS

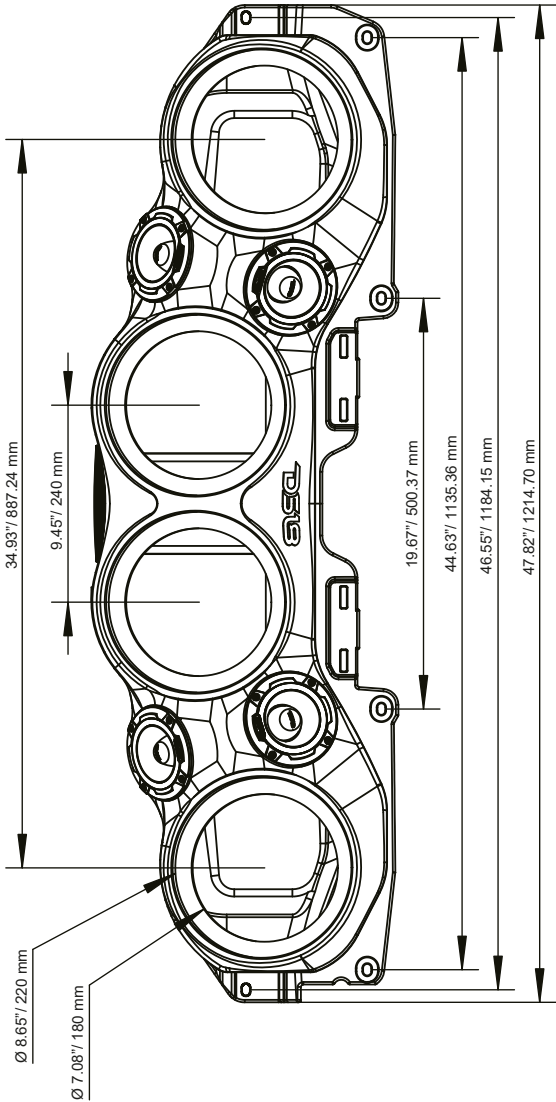

## WARRANTY

Please visit our website [DS18.com](http://DS18.com) for more information on our warranty policy.

We reserve the right to change products and specifications at any time without notice. Images may or may not include optional equipment.

## GARANTÍA

Visita nuestra página web [DS18.com](http://DS18.com) para obtener más información sobre nuestra garantía.

Nos reservamos el derecho de cambiar productos y especificaciones en cualquier momento sin previo aviso. Las imágenes pueden incluir o no equipo opcional.

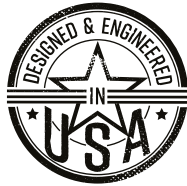

**FOR MORE INFORMATION  
PLEASE VISIT  
DS18.COM**

**#WELIKEITLOUD**



**in**

---

**DS18®**